



ДЕРЖАВНИЙ ВИЩИЙ НАВЧАЛЬНИЙ ЗАКЛАД
«ЗАПОРІЗЬКИЙ НАЦІОНАЛЬНИЙ УНІВЕРСИТЕТ»
МІНІСТЕРСТВА ОСВІТИ І НАУКИ УКРАЇНИ

Н.О. Стрюкова, А.І. Клименко, О.В. Телкова, О.Б. Кириченко



ОСНОВНА ІНОЗЕМНА МОВА (ІСПАНСЬКА)

**APRENDEMOS ESPAÑOL CON ACTIVIDADES LÚDICAS Y JUEGOS
DIDÁCTICOS**

**Навчальний посібник з розвитку комунікативних навичок
з використанням творчих завдань
для студентів 1-3 курсів факультету іноземної філології**

Затверджено
вченою радою ЗНУ
Протокол № 9 від 31.05.2011 р.

Запоріжжя 2011

УДК: 811. 134. 2 (075.8)
ББК: Ш 147. 21 - 923

Основна іноземна мова (іспанська)

Aprendemos español con actividades lúdicas y juegos didácticos: навчальний посібник з розвитку комунікативних навичок з використанням творчих завдань для студентів 1-3 курсів факультету іноземної філології / Н.О. Стрюкова, А.І. Клименко, О.В. Телкова, О.Б. Кириченко. – Запоріжжя: ЗНУ, 2011. – 85 с.

До змісту навчального посібника включені відомі пісні, вірші іспаномовних країн, крилаті висловлювання видатних діячів культури та мистецтва, політиків, ігри, творчі завдання. У посібнику пропонуються автентичні тексти для читання країнознавчого та пізнавального характеру, які підібрані за принципами новизни, актуальності та інформативності.

Посібник адресується студентам 1-3 курсів факультету іноземної філології та для студентів 4 курсу в період проходження педпрактики в середніх навчальних закладах.

Рецензент
Відповідальний за випуск

Уділова Т. М.
Стрюкова Н. О.

ЗМІСТ

ВСТУП.....	4
I. Trabalenguas.....	5
II. Poesía en clase de español.....	12
III. Adivinanzas y acertijos.....	32
IV. Actividades lúdico-didácticas.....	41
V. Crucigramas.....	44
VI. Cachondeo escolar.....	47
VII. Vocabulario escolar.....	56
VIII. Formulillas para rifar, saltar y jugar.....	58
IX. Los textos divertidos que hacen reflexionar.....	58
X. Sabiduría humana.....	65
XI. Aforismos y sentencias.....	66
XII. Coplas y frases románticas.....	68
XIII. Recomendaciones útiles y prácticas.....	72
XIV. Comprueba tus conocimientos del idioma.....	74
СПИСОК ВИКОРИСТАНОЇ ЛІТЕРАТУРИ.....	85

ВСТУП

Даний посібник є своєрідним узагальненням досвіду викладачів з іспанської мови та ілюструє сучасну концепцію навчання іноземної мови як відображення культури відповідного народу, а оволодіння іноземною мовою - засвоєння світових духовних цінностей.

Мета посібника – реалізувати творчий підхід до вивчення іспанської мови завдяки використанню завдань, які відповідають загальній вихідній концептуальній позиції сучасної методики навчання іноземних мов, що визначає принципи формування мовної, мовленнєвої і соціокультурної компетенції.

До змісту посібника включені проблемні завдання, вирішення яких потребує від вивчаючих іспанську мову висловлення своїх поглядів, критичної оцінки і своєї власної думки щодо фактів, стосунків, ситуацій, які відображені в інформативному навчальному матеріалі, серед якого найкращі зразки іспанської поетичної скарбниці, іспанських паремій, учнівського фольклору тощо. Запропоновані завдання тематично і методично організовані і спрямовані на реалізацію комплексних завдань, які мають вирішуватися в процесі навчання іспанської мови.

Посібник має практичну спрямованість, він базується на матеріалі, який підвищить як практичний, так і освітній, виховний та розвиваючий потенціали студентів у вивченні іспанської мови.

Практичне значення посібника полягає в тому, що він адресується студентам факультету іноземної філології з метою його використання як під час навчання на 1- 3 курсах відділення «Іспанська мова та література», так і в період проходження педагогічної практики в середніх навчальних закладах, а також в їх подальшій самостійній практичній діяльності в якості викладача іспанської мови.

I. TRABALENGUAS

Los trabalenguas son un juego de palabras con sonidos de difícil pronunciación. Es un juego ideal para adquirir rapidez del habla y una manera muy divertida de practicar los sonidos. Comienza recitando lentamente cada frase y luego repítala cada vez con más rapidez. Recuerda que la experiencia es la madre de la ciencia y que repitiendo y repitiendo sonarás como un hablante nativo. Así que...¡ánimate!

[β]

El obispo vasco de Vizcaya busca el obispo vasco de Guipúzcoa.

Bárbara tenía una vaca,
que se llamaba Valencia,
que se vestía de blanco
y que bailaba con botas, escoba, vosotros y Valentín.

[b] [v]

Pablo Pablito clavó un clavito
¿Qué clavito clavó Pablo Pablito?

Juan tuvo un tubo,
y el tubo que tuvo se le rompió,
y para recuperar el tubo que tuvo,
tuvo que comprar un tubo
igual al tubo que tuvo.

[θ]

Cuando las cinco cigüeñas
cerca están del cerezal,
picotean las cerezas
cercanas a madurar.

[s]

Susana suele salir de paseo con su sobrina Sabina.

Si dices como yo la lengua se te hace nudo: tres pollos bolos peludos, tres peludos pollos bolos.

María Chucena su choza techaba,
cuando un leñador que por allí pasaba le dijo:
- ¡María Chucena, ¿tú techas tu choza, o techas la ajena?
- No techo mi choza ni techo la ajena;
yo techo la choza de María Chucena.

Me han dicho
que has dicho un dicho,
un dicho que he dicho yo.
Ese dicho no lo he dicho.
Si yo lo hubiera dicho,
estaría muy bien dicho
por haberlo dicho yo.

Me han dicho que has dicho un dicho
que han dicho que he dicho yo,
el que lo ha dicho, mintió,
y en caso que hubiese dicho
ese dicho que tú has dicho
que han dicho que he dicho yo,
dicho y redicho quedó,
y estaría muy bien dicho,
siempre que yo hubiera dicho
ese dicho que tú has dicho
que han dicho que he dicho yo.

[d] [d̃]

Teodoro adora a Dora.

Del pelo al codo y del codo al pelo, del codo al pelo y del pelo al codo.

El cielo está encapotado, ¿quién lo desencapotará? El desencapotador que lo desencapote, buen desencapotador será.

Un podador podaba la parra y otro podador que por allí pasaba le preguntó:

-Podador que podas la parra, ¿qué parra podas?

¿Podas mi parra o tu parra podas?

-Ni podo tu parra, ni mi parra podo, que podo la parra de mi tío Bartolo.

[g]

Los trabalenguas se han hecho para destrabar la lengua, sin trabas ni mengua alguna y si alguna mengua traba tu lengua, con un trabalenguas podrás destrabar tu lengua.

En la plaza de Constantinopla había una esquina, en la esquina una casa, en la casa un balcón, en el balcón una estaca, en la estaca una lora. La lora está en la estaca en el balcón de la casa en la esquina de la plaza de Constantinopla.

[e], [s]

Hay Cilicia y Cecilia, Sicilia, Silesia y Seleucia.

Susana suele salir de paseo con su sobrina Siseguta.

El cielo en diciembre suele ser azul,
pero el cielo en marzo suele ser rosa.

La sucesión sucesiva de sucesos sucede sucesivamente con la sucesión del tiempo.

Historia es la narración sucesiva de los sucesos que se sucedieron sucesivamente en la sucesión sucesiva de los tiempos.

Soy cordobés, de la cabeza a los pies, y mi madre cordobesa, de los pies a la cabeza.

[é]

Chucha fuma mucho. ¿Por qué fuma mucho Chucha?

Pancha plancha con cuatro planchas.

¿Con cuántas planchas plancha Pancha?

Chango chino que chiflas a la changa china.

¿Por qué chiflas a la changa china chango chino chiflador?

Si le echa leche al café para hacer café con leche para hacer leche con café, ¿qué hace falta que le eche?

China changa chifladora, china changa chifladora, si tu china changa chifla, si tu china changa chifla, changa china chifladora.

Manuel Micho, por capricho,

mecha la carne de macho,

y ayer dijo un muchacho:

-Mucho macho mecha Micho.

Chiqui era una chica chiquita.

Chiquita era la chaqueta de Chiqui,

porque si Chiqui tenía chica chaqueta,

chiquita sería la chaqueta de Chiqui.

[y]

El camello deja huella.

El caballo galopa por la calle que lleva al castillo.

[m]

Mi mamá me mimma, y yo mimo a mi mamá.

Miguel Mela con cautela
su mala mula inmoló.

Y dijo Juan, que esto vio:
-Mala mula inmola Mela.

[ñ]

Noño Yáñez come ñame en las mañanas con el niño.

[p]

El sapo sapote no come camote.

Pancho plancha con cuatro planchas.

El que poca papa gasta poca papa paga.

Mi caballo pisa paja, paja pisa mi caballo.

Pepe Pecas pica papas con un pico.

Con un pico pica papas Pepe Pecas.

Pepe puso un peso en el piso del pozo.

En el piso del pozo Pepe puso un peso.

Pedro Pérez pide permiso para partir para París,
para ponerse peluca posiza porque parece puero pelado.

Poquito a poquito, Paquito empaca poquitas copitas en pocos paquetes.

Yo tenía una gata ética pelética pelada peluda con rabo lanudo, que tenía tres gatos
éticos peléticos pelados peludos con rabos lanudos. Si la gata no fuese ética pelética
pelada peluda con rabo lanudo, los gatitos no fuesen éticos peléticos pelados peludos
con rabo lanudo.

[x]

Jaime baja la jaula.

Mojo jamón y lo jamo; jamo jamón y lo mojo.

Me trajo Tajo tres trajes, tres trajes me trajo Tajo.

Perejil comí, perejil cené. ¿Cuándo me desperejilaré?

Dijo un majo de Jerez con su faja y traje majo: "Yo al más majo tiro un tajo, que soy Jeque de Jerez"

Tengo un tío cajonero que hace cajas y calajas, y cajitas y cajones.
Y al tirar de los cordones salen cajas y calajas, y cajitas y cajones.

De Guadalajara vengo, jara traigo, jara vendo, a medio doy cada jara. **Que jara tan cara traigo de Guadalajara.**

[k]

Hay cuatro cuadros en el cuarto.

Pepe Cuinto contó de cuentos un ciento,
y un chico dijo contento:

- ¡Cuántos cuentos cuenta Cuinto!

Él que poco coco come, poco coco compra;
él que poca capa se tapa, poca capa se compra.
Como yo poco coco como, poco coco compro,
y como poca capa me tapo, poca capa me compro.

[l]

¡Hola! Soy Lola.

¡Hola, Adela! Dale la lila a Lola.

Para Lola una lila le di a Adela, mas la tomó Dalila y yo dije: ¡Hola, Adela! Dile a Dalila que dé la lila a Lola.

El amor es una locura
que sólo el cura lo cura,
pero el cura que lo cura
comete una gran locura.

[r] [r̄]

Curro corre tras el carro.

El perro corre por la carretera.

Un perro rompe la rama del árbol.

Rosa Rizo reza ruso, ruso reza Rosa Rizo.

El perro estaba arrimado a la rueda del carro.

Rosa Rosales cortó una rosa. ¡Qué roja es la rosa de Rosa Rosales!

El perro de Roque no tiene rabo porque Ramón Ramírez se lo ha robado.

El perro de San Roque no tiene rabo porque Ramón Ramírez se lo ha robado.

Un burro comía berros y el perro se los robó.

El burro lanzó un rebuzno, y el perro al barro cayó.

Mirando, mirando, se corre por el campo,
corriendo por el campo se vive corriendo y mirando.

¡Aserrín, aserrán!

Los ratones piden queso,

Los ratones piden pan.

Corría Tristán tras tres tristes tigres.

Tres tristes tigres tragaron tres tazas de trigo.

Guerra tenía una parra, y Parra tenía una perra.

La perra de Parra mordió la parra de Guerra,
y Guerra le pegó con la porra a la perra de Parra.

Erre con erre, guitarra;
erre con erre, carril:
rápido ruedan los carros,
rápido el ferrocarril.

Erre con erre, carreta.
Erre con erre, carril.
Erre con erre, la rueda,
la rueda del ferrocarril.

Erre con erre, cigarro,

Erre con erre, barril,
rápido corren los carros
cargados de azúcar al ferrocarril.

El perro de San Roque no tiene rabo
porque el carretero Ramón Ramiro Ramirez
con la rara rueda de su carro
se lo ha arrancado.

El perro en el barro, rabiando rabea:
su rabo se embarra cuando el barro barre,
y el barro a arrobos le arrebose el rabo.
De ese bobo vino, nunca beber debe;
vida boba y breve, vivirá si bebe.

Parra tenía una perra y Guerra tenía una parra. La perra de Parra rompió la parra de Guerra y Guerra le pegó con la porra a la perra de Parra. Y Parra de dijo a Guerra: - Diga Ud., señor Guerra, ¿por qué le ha pegado con la porra a la perra?
Y Guerra le contestó:
-Si la perra de Parra no hubiera roto la parra de Guerra, Guerra no habría pegado con la porra a la perra de Parra.

[t]

Tío Timoteo toma té.

Tras tus tres tristes tigres que triste estás, Trinidad.

Treinta y tres tramos de troncos trozaron tres tristes trozadores de troncos y triplicaron su trabajo, triplicando su trabajo de trozar troncos y troncos.

[y]

Hay un hoyo, hay un hoyo, hay un hoyo en la orilla del mar.

Hay un palo, hay un palo, hay un palo sembrado en el oyo en la orilla del mar.

Hay un loco, hay un loco, hay un loco mirando a la chica en bikini sentada en la rama enganchada en el palo sembrado en el oyo en la orilla del mar.

Amigos de Miguel

Este chico y aquel,
Son amigos de Miguel,
Estas chicas y aquellas
Son simpáticas y bellas.

Amigos

Vive en mi casa un erizo gris,
tiene muchas pias y es muy feliz.
Su mejor amigo siempre está con él,
es un perro grande, muy grande y muy
fel.

Cuando sea grande

Mamá, cuando sea grande
voy a hacer una escalera
tan alta que llegue al cielo,
para ir a coger estrellas.

Mamá

Mamá...
¡Cuán fácil te deslizas,
nombre de cuatro letras,...
como en amor y en risa,
como en flor, como en beso!...
¡Porque todo, todo eso,
se resume en mamá!...
En cuatro letras solas
el universo está.
/Laura F. Godard/

Pero a ti voy a traerte,
mamita, la luna llena,
para que alumbrés la casa
sin gastar en luz eléctrica.
/Alvaro Yunque/

Los pollitos

Los pollitos dicen,
pío, pío, pío,
cuando tienen hambre,
cuando tienen frío.

La gallina busca
el maíz y el trigo,
les da la comida
y les presta abrigo.

Bajo sus dos alas,
acurrucaditos,
hasta el otro día
duermen los pollitos.

Ronda del pío... pío

La gallina blanca
con sus diez pollitos
juegan a la ronda,
¡qué lindos, qué lindos!

A donde va la madre
van los pequeñitos;
cuatro como nieve
y seis amarillitos.

A la rueda, rueda,
¡qué lindos, qué lindos!
Pica que te pica
los granos de trigo.
/Yolanda Leonart/

II. POESÍA EN CLASE DE ESPAÑOL

¿Qué sabes hacer?

Sé leer y aprender.
Sé bailar y trabajar.
Sé jugar, sé patinar,
sé también correr, saltar.

Sé mi casa limpiar,
sé barrer y sé fregar.
Sé la cena preparar
y a mi madre ayudar.

Luna, lunita

Luna, lunita,
tan blanca, blanquita.
Dime, lunita,
¿Quién te lava la carita?
Estás tan limpia, limpiita.
¿También te lava tu mamita?
Luna, lunita,
tan blanca, blanquita.

Mi amigo de cuatro patas

Mi amigo negro de cuatro patas
no juega nunca con nuestros gatos.
Le gusta andar por las calles conmigo,
le gusta cuando le llamo "amigo".
Sus ojos brillantes me dicen "te quiero".
Comprendo muy bien la mirada del perro.

Mi perro

Yo tengo un perrito
que se llama Tom,
y aunque es chiquitito
es muy comilón.

Corre, salta y juega
conmigo a la par,
y nadie le pega,
ni le ha de pegar...

Tres ovejas

Tengo, tengo, tengo.
Tú no tienes nada.
Tengo tres ovejas
en una cabaña.
La una me da leche,
la otra me da lana,
la tercera corre y brinca
toda la semana.

Yo tengo un perrito
chato y gordiflón,
y aunque no es borito
es muy juguetón.

Hambriento y sin ropa,
papá lo encontró.
¡Y toma la sopa
lo mismo que yo!

Es desde aquel día
mi perrito Tom
la gran alegría
de mi corazón.
/E. V. Silveira/

me dijo más tranquila:

- Llama siempre a tu madre cuando sufras,
que vendrá muerta o viva;
si está en el mundo, a compartir tus penas;
y si no, a consolarte desde arriba.
Y lo hago así cuando la suerte ruda,
como hoy, perturba de mi hogar la calma,
invoco el nombre de mi madre amada,
¡y entonces siento que se me ensancha el alma!

¡Olegario Víctor Andrade!

Los pollitos

Son preciosos
mis pollitos
menuditos.

Son tan tiernos,
tan chiquitos,
tan sedosos,
tan finitos,
que en el mundo
no hay pollitos
tan bonitos.

Pían, corren,
hurgan, saltan,
buscan, chillan,
vienen, van,
se pelean
como locos
por un pedazo
de pan.

La señora
doña Clueca
los vigila
sin cesar.

Los defiende
de los gatos,
y los saca
a pasear.

Son tan tiernos,
tan chiquitos,
tan sedosos,

Canción del pirata

Con diez cañones por banda,
viento en popa, a toda vela,
no corta el mar, sino vuela
un velero bergantín.

Bajel pirata que llaman,
por su bravura, El Temido,
en todo mar conocido
del uno al otro confin.

La luna en el mar ríela,
en la lona gime el viento,
y alza en blando movimiento
olas de plata y azul;

y va el capitán pirata,
cantando alegre en la popa,
Asia a un lado, al otro Europa,
y allá a su frente Istambul:

Navega, velero mío,
sin temor,

que ni enemigo navío,
ni tormenta, ni bonanza
tu rumbo a torcer alcanza,
ni a sujetar tu valor.

Veinte presas
hemos hecho
a despecho
del inglés
y han rendido
sus pendones
cien naciones

El mayor castigo

El mayor castigo que me puedes dar,
no será, mamita, prohibirme jugar.

¡Qué me importa el juego,
si me he portado mal!

El mayor castigo que me puedes dar,
no será, mamita, mandarme acostar.

Buen amigo, el sueño,
si me he portado mal.

El mayor castigo que me puedes dar,
no será, mamita, dejarme sin cenar.

No tengo apetito,
si me he portado mal.

Pero si me dices: "No te quiero más",
entonces, mamita, me pondré a llorar.

/Julia Bustos/

El barquito de papel

Con la mitad de un periódico
hice un barco de papel,
en la fuente de mi casa
le hice navegar muy bien.

Mi hermana con su abanico
sopla y sopla sobre él.

¡Buen viaje, muy buen viaje,
barquichuelo de papel!

/Amado Nervo/

El consejo maternal

Ven para acá, me dijo dulcemente
mi madre cierto día.

(Aún parece que escucho en el ambiente
de su voz la dulce melodía)

- Ven y dime qué causas tan extrañas
te arrancan esa lágrima, hijo mío,
que cuelga de tus trémulas pestañas
como gota cuajada de rocío.

Tú tienes una pena y me la ocultas,
¿no sabes que la madre más sencilla
sabe leer en el alma de sus hijos
como tú en la cartilla?

¿Quieres que te adivine lo que sientes?
ven acá, pilluelo,

que con un par de besos en la frente
disiparé las nubes de tu cielo.

Yo prorrumplí a llorar. Nada le dije.

- La causa de mis lágrimas ignoro,
¡pero de vez en cuando se me oprime
el corazón y lloro!...

Ella inclinó la frente pensativa,
se turbó su pupila,

y enjugando sus ojos y los míos,

La semana de Luis

El lunes estudio matemáticas,
juego al fútbol el martes.
El miércoles toco la trompeta,
el jueves paseo en bicicleta.
El viernes veo la televisión,
el sábado voy de excursión,
y el domingo ¡soy un dormilón!

Tan, tan

Tan, tan.
¿Quién es?
El Otoño otra vez.
¿Qué quiere el Otoño?
El frescor de tu sien.
No te lo quiero dar.
Yo te lo quiero quitar.
Tan, tan.
¿Quién es?
El Otoño otra vez.

Las cinco vocales

Con saltos y brinco,
del brazo las cinco,
muy poco formales
vienen las vocales.

¿Las conoces tú?
a, e, i, o, u.

A, grita que grita,
se enfada y se irrita,
y se va al teatro.
Sólo quedan cuatro.

E, llama que llama,
se marcha a la cama
con dolor de pies.
Sólo quedan tres.

I, chillita que chillita,
se sube a una silla
porque ve un ratón.
Sólo quedan dos.

O, rueda que rueda,
¡sálvese quien pueda!
rodando se esfuma.
Sólo queda una.

U, muy asustada,
se ve abandonada
y se va a la Luna.

Las cinco vocales

Aquí llegan, Niño,
las cinco vocales,
sencillas y claras
como unos pañales.

De tanto mirarte,
de tanto admirar,
con la boca abierta
se queda la "a".

Para que le vuelvas
tus ojos, la "e"
desde su ventana
te tira un clavel.

Nunca como ahora
le dolió a la "o"
que su forma sea
para decir no.

Porque quiere siempre
mirar hacia ti,
su punto redondo
te entrega la "i".

De rodillas pide
llenar de tu luz
su pequeño cuenco
vacío la "u".

tan fmitos,
que en el mundo
no hay pollitos
más graciosos
más bonitos
que mis pollos
menuditos.

Los sentidos

Niño, vamos a cantar
una bonita canción;
yo te voy a preguntar,
tú me vas a responder:
Los ojos, ¿para qué son?
-Los ojos son para ver.
¿Y el tacto? - Para tocar.
¿Y el oído? - Para oír.
¿Y el gusto? - Para gustar.
¿Y el olfato? - Para oler.
¿Y el alma? - Para sentir,
para querer y pensar.

/Amado Nervo/

a mis pies.

Que es mi barco mi tesoro,
que es mi dios la libertad,
mi ley, la fuerza y el viento,
mi única patria, la mar.

/José de Espronceda/

La ardilla

La ardilla corre.
La ardilla vuela.
La ardilla salta
como locuela.

-Mamá, ¿la ardilla
no va a la escuela?

Ven, ardillita,
tengo una jaula
que es muy bonita.

-No, yo prefiero
mi tronco de árbol
y mi agujero.

/Amado Nervo/

Vamos a cantar

Vamos a cantar
de las letras la canción,
y con los animales
aprendemos la lección.
A, be, ce, che, de, e,
el cordero dice beee.
Efe, ge, hache, i, jota,
el caballo salta y trota.
Ka, ele, elle, eme, ene,
Mi perro va y viene.

Eñe, o, pe, qu,
un gato tienes tú.
Erre, ese, te, u,
la vaca dice muuu.

Uve, uve doble, equis, y griega, zeta,
la ardilla no está quieta.

Canción de cuna de los elefantes

El elefante lloraba

porque no quería dormir...

"Duerme, elefantito mío,
que la luna te va a oír..."

Papá elefante está cerca,
se oye en el manglar mugir...

"Duerme, elefantito mío,
que la luna te va a oír..."

El elefante lloraba
(¡con el aire de infeliz!)

y alzaba su trompa al viento...

Parecía que en la luna ...
se limpiaba la nariz...

/Adriano del Valle/

con una sutil pincelada helada.

Si ansías sembrar esa cosecha echa
la simiente y el amor rescata,... acata
esa irresistible llamada amada.

/Francisco Briz Hidalgo/

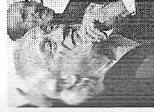

Rafael Alberti Merello (1902 - 1999)

Es poeta y dramaturgo español. Considerado como uno de los grandes poetas del panorama literario español, fue el último poeta de la Generación del 27, ganador del Premio Nacional de Literatura en 1925 y del Premio Cervantes en 1983.

Durante la guerra civil militó activamente en la política y dirigió varias revistas de orientación comunista. Vivió en el exilio hasta el año de 1977.

Entre sus obras más importantes se cuentan *Marinero en Tierra*, *Sobre los Angeles*, *Cal y Canto* y *Sermones y Moradas*.
Falleció en Madrid en 1999.

Rutas

Por allí, por allá,
a Castilla se va.
Por allá, por allí,
a mi verde país.
Quiero ir por allí,
quiero ir por allá.
A la mar, por allí,
a mi hogar, por allá.

/Rafael Alberti/

Дороги

Дороги там и тут
Влекут меня, влекут,
В Кастилью тут и там,
К зеленым берегам.
Я побежал бы там,
Я побежал бы тут,
В тот край, где бьет прибой,
Домой, к себе домой!

/Перевод Э. Линецкой/



José Martí (1853 – 1895)

Político y escritor cubano, máximo símbolo de las aspiraciones cubanas de independencia.

Hijo de padres españoles, de clase humilde, radicados en Cuba, nació en la Habana.

A los dieciséis años fue encarcelado por sus ideas revolucionarias y posteriormente indultado y deportado a España.

Vivió luego en México y Guatemala, regresando a Cuba de donde fue nuevamente desterrado en 1879.

Durante su exilio en EE.UU. se dedicó al periodismo y fundó el Partido Revolucionario Cubano en 1892.

Como escritor fue el precursor del modernismo latinoamericano, representado en numerosas obras entre las que se destacan, *Ismaelillo* 1882, *Versos sencillos* 1891 y *Versos libres* en 1892.

No queda ninguna.
¿Las recuerdas tú?
a, e, i, o, u.

/Carlos Reviejo/

Escucha, Cordero,
las cinco vocales:
te ofrecen los niños
su voz en pañales.

/José Javier Aleixandre/

Mi patito Juanito

Tengo un patito en mi bañera,
es de goma no de madera.
Mientras me baño, mi patito está
flotando
y viene hacia mí nadando.
¡Cuá, cuá! te escucho.
¡Cuá, cuá! te quiero mucho.
Mi patito quiere ser pirata
y tener de palo la pata.
Cuando llega la noche
y salen las estrellas,
mi patito y yo miramos
a las más bellas.
Un besito con un quesito
le doy a mi patito.

Buenas noches, patito querido.
Buenas noches, duérme tranquilo.

/Alicia Herreros/

No sé

Yo no sé por qué
las olas cantan.
Yo no sé por qué
canta el caracol.
Yo no sé por qué
cantan los palmares.
Yo no sé por qué
el mar es canción.
Yo no sé por qué,
por qué canto yo.
Yo no sé por qué.
/Ángeles Pastor/

Soneto neto

A mi hija Teresa

¿Por qué tanto te interesa, Teresa,
el aroma de esa olorosa rosa?
acércate y cual mariposa posa
en sus hojas tus labios de fresa; esa

fragancia que tanto te embelesa, esa
flor representa la grandiosa diosa
Venus que sobre el amor, hermosa, osa
reinar, mientras atraviesa traviesa

las almas con la ardiente flecha hecha
de pasión, cuya estela de plata ata

Murió en combate en 1895 durante su lucha contra las tropas españolas en Dos Ríos, actual provincia de Granma, en el oriente cubano.

Yo soy un hombre sincero...

Yo soy un hombre sincero
De donde crece la palma,
Y antes de morirme quiero
Echar mis versos del alma.

Yo vengo de todas partes,
Y hacia todas partes voy:
Arte soy entre las artes,
En los montes, monte soy.

Yo sé los nombres
extracos
De las yerbas y las flores,
Y de mortales engacos,
Y de sublimes dolores.

Yo he visto en la noche
oscura
Llover sobre mi cabeza
Los rayos de lumbre pura
De la divina belleza.

Alas nacer vi en los
hombros
De las mujeres hermosas:
Y salir de los escombros,
Volando las mariposas.

He visto vivir a un hombre
Con el pucal al costado,
Sin decir jamás el nombre
De aquella que lo ha
matado.

Rápida, como un reflejo,
Dos veces vi el alma, dos:
Cuando murió el pobre
viejo,
Cuando ella me dijo adiós.

Temblé una vez -en la
reja,
A la entrada de la vica,-
Cuando la bárbara abeja
Picó en la frente a mi nica.

Gocé una vez, de tal suerte
Que gocé cual nunca: -
cuando
La sentencia de mi muerte
Leyó el alcaide llorando.

Oigo un suspiro, a través
De las tierras y la mar,
Y no es un suspiro, -es
Que mi hijo va a despertar.

Si dicen que del joyero
Tome la joya mejor,
Tomo a un amigo sincero
Y pongo a un lado el amor.

Yo he visto al águila
herida
Volar al azul sereno,
Y morir en su guarida
La víbora del veneno.

Yo sé bien que cuando el
mundo
Cede, lívido, al descanso,
Sobre el silencio profundo
Murmura el arroyo manso.

Yo he puesto la mano
osada,
De horror y júbilo yerta,
Sobre la estrella apagada
Que cayó frente a mi
puerta.

Oculto en mi pecho bravo
La pena que me lo hiere:
El hijo de un pueblo
esclavo
Vive por él, calla y muere.

Todo es hermoso y
constante,
Todo es música y razón,
Y todo, como el diamante,
Antes que luz es carbón.

Yo sé que el necio se
entierra
Con gran lujo y con gran
llanto.
Y que no hay fruta en la
tierra
Como la del camposanto.

Callo, y entiendo, y me
quito
La pompa del rimador:
Cuelgo de un árbol
marchito
Mi muceta de doctor.

Cultivo la rosa blanca

Cultivo la rosa blanca
en junio como en enero,
para el amigo sincero
que me da su mano franca.
Y para el cruel que me arranca
el corazón con que vivo,
cardo ni ortiga cultivo,
cultivo la rosa blanca.



Antonio Machado (1875-1939)

Poeta y prosista español, perteneciente al movimiento literario conocido como generación del 98.

Probablemente sea el poeta de su época que más se lee todavía.

En 1893 publicó sus primeros escritos en prosa, mientras que sus primeros poemas aparecieron en 1901. En 1902, conoció a Rubén Darío, del que será gran amigo durante toda su vida. En Madrid, por esas mismas fechas conoció a Unamuno, Valle-Inclán, Juan Ramón Jiménez y otros destacados escritores con los que mantuvo una estrecha amistad. En 1927 fue elegido miembro de la Real Academia Española de la lengua.

Cuando estalló la Guerra Civil española estaba en Madrid. Posteriormente se trasladó a Valencia, y Barcelona, y en enero de 1939 se exilió al pueblo francés de Colliure, donde murió en febrero.

La plaza tiene una torre...

La plaza tiene una torre,
la torre tiene un balcón,
el balcón tiene una dama,
la dama tiene una flor.
Ha pasado un caballero
-¡Quién sabe por qué pasó!-
y se ha llevado la plaza
con su torre y su balcón,
con su balcón y su dama,
su dama y su blanca flor.

Parábolas

Era un niño que soñaba
un caballo de cartón.
Abrió los ojos el niño
y el caballito no vio.

Entre sus obras podemos destacar: en ensayo y prosa narrativa, en torno al existencialismo, *Paz en la guerra*, *Vida de Don Quijote* y *Sancho*, *Del Sentimiento Trágico de la Vida*, *Niebla*, *Abel Sánchez*, *La Agonía del Cristianismo*, *La tía Tula*, *San Manuel Bueno, Mártir*. En poesía, además de muchas sueltas, sobresalen *Los Salmos* y *El Cristo de Velázquez*. En teatro: *Raquel encadenada*, *Medea*, *El hermano Juan*.

El cuerpo canta

El cuerpo canta;
la sangre auilla;
la tierra charla;
la mar murmura;
el cielo calla
y el hombre escucha.

Soñar, que soñas el cielo

Soñar, que soñas el cielo;
cuanto más tienes, más quieres;
cuanto más goce, más duelos;
cuanto más vives, más mueres.

A FEDERICO GARCÍA LORCA

¡Español, español,
saca los pechos y ponte al sol!
Llévate a cuestras la casa;
el vivido es lo que pasa
y se queda el porvivir.
Mañana será otro día,
cada día su alegría
con su pena de sufrir.
Cada día su mañana
con la santísima gana
de cantar.
¿Quién nos quita lo vivido?
¡En el seno del olvido
el descanso de soñar!



Don Pedro Calderón de la Barca (1601-1681)

Fue un militar, escritor, poeta y dramaturgo barroco español del Siglo de Oro.
Es el primer dramaturgo del teatro español, el que ha hecho obras de más trascendencia y mayor alcance. Por otra parte, sus sonetos con tendencia filosófica, pero muy poéticos, son harto famosos.

Con un caballito blanco
el niño volvió a soñar;
y por la crin lo cogía ...
¡Ahora no te escaparás!

Apenas lo hubo cogido,
el niño se despertó.
Tenía el puño cerrado.
¡El caballito voló!

Quedóse el niño muy serio
pensando que no es verdad
un caballito soñado.
Y ya no volvió a soñar.

Pero el niño se hizo mozo
y el mozo tuvo un amor,
y a su amada le decía:
¿Tú eres de verdad o no?

Cuando el mozo se hizo viejo
pensaba: Todo es soñar,
el caballito soñado
y el caballo de verdad.

Y cuando vino la muerte,
el viejo a su corazón
preguntaba: ¿Tú eres sueño?
¡Quién sabe si despertó!



Miguel de Unamuno y Jugo (1864 - 1936)

Poeta, dramaturgo, novelista, filósofo y ensayista español. Unamuno es el mejor prototipo del pensamiento filosófico-moral que alienta y patrocina el trabajo crítico de los escritores de la Generación del 98. Nació en Bilbao y murió en Salamanca. Estudió el bachillerato en el Instituto Vizcaíno, prosiguió sus estudios en la Universidad de Madrid, donde se doctoró en Filosofía y Letras.

Además de escritor y profesor, colaboró en gran número de revistas y periódicos de su tiempo.

Unamuno fue un poeta genial. Algunos lo consideran como uno de los mejores poetas líricos españoles de su siglo. Fue hondo y fecundo, pero siempre "unamuniano", es decir, muy suyo, inconfundible. En su poesía, Unamuno se deleta, se confiesa, se abre, nos muestra su amor familiar y religioso sinceros, su profunda angustia ante el ser, ante Dios, ante la muerte y ante la inmortalidad de alma.



Federico García Lorca (1898 - 1936)

Poeta y dramaturgo español, autor de numerosos poemas y obras dramáticas. Se le considera una de las cimas de la literatura española del siglo XX. En su poesía conviven la tradición popular y la culta. Las últimas obras de F.García Lorca son piezas teatrales: *Bodas de Sangre*, *La Casa de Bernarda Alba*. Al estallar la guerra civil en España, fue detenido por las fuerzas franquistas y asesinado en Granada.

Despedida

Si muero,
dejad el balcón abierto.

El niño come naranjas.
(Desde mi balcón lo veo.)

El segador siega el trigo.
(Desde mi balcón lo siento.)

¡Si muero,
dejad el balcón abierto!

Memento

Cuando yo me muera,
enterradme con mi guitarra
bajo la arena.

Cuando yo me muera,
entre los naranjos
y la hierbabuena.

Cuando yo me muera,
enterradme si queréis
en una veleta.

¡Cuando yo me muera!
Federico García Lorca

Memento

Когда умру,
схороните меня с гитарой
в речном песке.

Когда умру...
В апельсиновой роще старой,
в любом цветке.

Когда умру,
стану флюгером я на крыше,
на ветру.

Тише...
когда умру!

*Перевод И. Тыняновой/
(1956)*

Fábula

Cuentan de un sabio que un día
tan pobre y misero estaba,
que sólo se sustentaba
de unas hierbas que cogía.
¿Habrá otro - entre si decía -
más pobre y triste que yo?
Y cuando el rostro volvió
halló la respuesta, viendo
que iba otro sabio cogiendo
las hierbas que él arrojó.



Gabriela Mistral (1889 – 1957)

Poeta chilena nacida en Chile en 1889. Aunque su nombre real fue Lucila Godoy Alcayaga, adoptó su pseudónimo inspirada en la obra de Gabriel D'Annunzio y Frédéric Mistral.

Su labor literaria comenzó a reconocerse en 1914 al resultar ganadora de unos Juegos Florales.

En 1922 fue publicada su primera obra y desde entonces viajó por numerosos países de América y Europa.

Obtuvo el Premio Nobel de Literatura en 1955 como un justo reconocimiento no sólo de su producción poética, sino de la labor literaria y social de una mujer que había dedicado su vida a la difusión de la cultura y a la lucha por la justicia social y los derechos humanos.

Falleció en Nueva York en el año de 1957.

CanCIÓN de cuna

Dame la mano y danzaremos,
dame la mano y me amarás.
Como una sola flor seremos,
como una flor y nada más...

El mismo verso cantaremos,
al mismo paso bailarás.
Como una espiga ondularemos,
como una espiga y nada más.

Te llamas Rosa y yo Esperanza,
pero tu nombre olvidarás,
porque seremos una danza,
en la colina, y nada más...

/Gabriela Mistral/

Дай руку мне, и потанцуем.
Дай руку мне для счастья моего.
Одним цветом с тобою будем,
Одним цветом, и больше ничего.

И льется песня в один голос
Под властью ритма одного.
Мы разведемся как колос,
Как он один, и больше ничего.

Твое имя -- Роза и я -- Эсперанса,
Но ты забудешь про него.
Мы просто будем одним танцем
На том холме, и больше ничего.

/Перевод Надежды Холод/

<i>La guitarra</i> Empieza el llanto de la guitarra. Se rompen las copas de la madrugada. Empieza el llanto de la guitarra. Es inútil callarla. Es imposible callarla. Llora monótona como llora el agua, como llora el viento sobre la nevada Es imposible callarla. Llora por cosas lejanas. Arena del Sur caliente que pide camélias blancas. Llora flecha sin blanco, la tarde sin mañana, y el primer pájaro muerto sobre la rama. ¡Oh guitarra! Corazón malherido por cinco espadas	Гітара Залпаче Гітара - Немовби світанку Бокали розбились. Залпаче гітара. Її не примусиш Навік замовчати. Нікому не сила Її зупинити. Той плач монотонний Так схожий на сльози Води й буревіїв В горах, вкритих снігом. Нікому не сила Її зупинити. Оплакує гірко Далекі печалі. Пісок, що омріяв Камелії білі. І стріли без цілі, І вечір без ранку, І мертвую птаху, Заснулу на гілці. О бідна гітаро! Поранене серце П'ять шаг пам'ятає. <i>/Переклад Олени Курченко/</i>
Начинается плач гитары, Разбивается чаша утра. Начинается плач гитары. О, не жди от нее молчанья! Не проси у нее молчанья! Неустанно гитара плачет, как вода по каналам - плачет, как ветра над снегами - плачет, не моли ее о молчанье! Так плачет закат о рассвете, так плачет стрела без цели, так песок раскаленный плачет о прохладной красе камелий. Так прощается с жизнью птица под угрозой змеиного жала. О гитара, бедная жертва пяти проворных кинжалов! <i>/Перевод. М. Цветасвой/</i>	



Gustavo Adolfo Bécquer (1836 - 1870)

La inmensa fama literaria de Gustavo Adolfo Bécquer, célebre escritor y poeta español, se basa en sus "Rimas", que iniciaron la corriente romántica de poesía. Formalmente, son poemas breves en versos. Se refieren a la emoción de lo vivido, a experiencias convertidas en sentimientos. Las Rimas suman un total de ochenta y seis composiciones. El contenido de las rimas ha sido dividido en cuatro grupos: el primero (rimas I a XI) es una reflexión sobre la poesía; el segundo (XII a XXIX), trata del amor; el tercero (XXX a LI) pasa al desengaño que el amor causa en el alma del poeta; y el cuarto (LII a LXXXVI) muestra al poeta, decepcionado del amor y del mundo.

Romance Sonámbulo

Verde que te quiero verde.
Verde viento. Verdes ramas.

El barco sobre la mar
y el caballo en la montaña.
Con la sombra en la cintura
ella sueña en su baranda,
verde carne, pelo verde,
con ojos de fría plata.
Verde que te quiero verde.

Bajo la luna gitana,
las cosas la están mirando
y ella no puede mirarlas.
Verde que te quiero verde.
Grandes estrellas de escarcha,
vienen con el pez de sombra
que abre el camino del alba.
La higuera frota su viento
con la lija de sus ramas,
y el monte, gato guardiño,
eriza sus pitas agrias.

¿Pero quién vendrá? ¿Y por dónde...?

Ella sigue en su baranda,
verde carne, pelo verde,
soñando en la mar amarga.
Compadre, quiero cambiar
mi caballo por su casa,
mi montura por su espejo,
mi cuchillo por su manta.
Compadre, vengo sangrando,
desde los puertos de Cabra.
Si yo pudiera, mocito,
ese trato se cerraba.

Pero yo ya no soy yo,
ni mi casa es ya mi casa.
Compadre, quiero morir,
decentemente en mi cama.
De acero, si puede ser,
con las sábanas de holanda.
¿No ves la herida que tengo
desde el pecho a la garganta?
Trescientas rosas morenas
lleva tu pechera blanca.
Tu sangre rezuma y huele

alrededor de tu faja.
Pero yo ya no soy yo,
ni mi casa es ya mi casa.
Dejadme subir al menos
hasta las altas barandas,
¡dejadme subir!, dejadme
hasta las verdes barandas.
Barandales de la luna
por donde retumba el agua.
Ya suben los dos compadres
hacia las altas barandas.
Dejando un rastro de sangre.
Dejando un rastro de lágrimas.
Temblaban en los tejados
farolillos de hojalata.
Mil panderos de cristal
herían la madrugada.

Verde que te quiero verde,
verde viento, verdes ramas.
Los dos compadres subieron.

El largo viento dejaba
en la boca un raro gusto
de hiel, de menta y de albahaca.
¡Compadre! ¿Dónde está, dime?
¿Dónde está tu niña amarga?

¡Cuántas veces te esperé!
¡Cuántas veces te esperará,
cara fresca, negro pelo,
en esta verde baranda!
Sobre el rostro del aljibe
se mecía la gitana.

Verde carne, pelo verde,
con ojos de fría plata.
Un carámbano de luna
la sostiene sobre el agua.
La noche se puso íntima
como una pequeña plaza.
Guardias civiles borrachos
en la puerta golpeaban.

Verde que te quiero verde.
Verde viento. Verde ramas.
El barco sobre la mar.
Y el caballo en la montaña.

Mientras haya unos ojos que reflejen
los ojos que los miran;
mientras responda el labio suspirando
al labio que suspira;
mientras sentirse puedan en un beso
dos almas confundidas,
mientras exista una mujer hermosa,
¡habrá poesía!

Rima XI

-Yo soy ardiente, yo soy morena,
yo soy el símbolo de la pasión;
¡te ansia de goces mi alma está llena.
¿A mí me buscas? - No es a ti; no.

Mi frente es pálida, mis trenzas, de oro;
puedo brindarte dichas sin fin;
yo de ternura guardo un tesoro.
¿A mí me llamas? - No; no es a ti.

-Yo soy un sueño, un imposible,
vano fantasma de niebla y luz;
soy incorpórea, soy intangible;
no puedo amarte.-¡Oh, ven; ven tú!

Rima LXXXV A Elisa

Para que los leas con tus ojos grises,
para que los cantes con tu clara voz,
para que llenen de emoción tu pecho,
hice mis versos yo.

Para que encuentren en tu pecho asilo
y les des juventud, vida y calor,
tres cosas que yo ya no puedo darte,
hice mis versos yo.

Para hacerte gozar con mi alegría,
para que sufras tú con mi dolor,
para que sientas palpitar mi vida,
hice mis versos yo.

Para poder poner ante tus plantas
la ofrenda de mi vida y de mi amor,
con alma, sueños rotos, risas, lágrimas,
hice mis versos yo.

Rima XXIII

Por una mirada, un mundo;
por una sonrisa, un cielo;
por un beso... ¡Yo no sé
qué te diera por un beso!

Taras Shevchenko

Testamento

Cuando yo muera, enterradme
en una tumba allá arriba,
sobre un cerro que domine

Gustavo Adolfo Bécquer se convirtió con el tiempo en una de las figuras más importantes del romanticismo, siendo sus "Rimas" una de las cumbres del romanticismo español por su inspirado lirismo, sencillez en la forma y elevada sensibilidad.

Rima IV

No digáis que, agotado su tesoro,
de asuntos falta, enmudeció la lira.
Podrá no haber poetas; pero siempre
habrá poesía.

Mientras las ondas de la luz al beso
palpiten encendidas;
mientras el sol las desgarradas nubes
de fuego y oro vista;
mientras el aire en su regazo lleve
perfumes y armonías,
mientras haya en el mundo primavera,
¡habrá poesía!

Mientras la ciencia a descubrir no
alcance
las fuentes de la vida,
y en el mar o en el cielo haya un abismo
que al cálculo resista;
mientras la Humanidad siempre
avanzando
no sepa a dó camina;
mientras haya un misterio para el
hombre,
¡habrá poesía!

Mientras sintamos que se alegra el alma,
sin que los labios rían;
mientras se llora sin que el llanto acuda
a nublar la pupila;
mientras el corazón y la cabeza
batallando prosigan;
mientras haya esperanzas y recuerdos,
¡habrá poesía!

Rima LIII

Volverán las oscuras golondrinas
en tu balcón sus nidos a colgar,
y otra vez con el ala a tus cristales
jugando llamarán.

Pero aquellas que el vuelo refrenaban,
tu hermosura y mi dicha a contemplar,
aquellas que aprendieron nuestros
nombres....
ésas... ¡no volverán!

Volverán las tupidas madreselvas
de tu jardín las tapias a escalar,
y otra vez a la tarde aún más hermosas
sus flores se abrirán.

Pero aquellas cuajadas de rocío,
cuyas gotas mirábamos temblar
y caer, como lágrimas del día....
ésas... ¡no volverán!

Volverán del amor en tus oídos
las palabras ardientes a sonar;
tu corazón de su profundo sueño
tal vez despertará.

Pero mudo y absorto y de rodillas,
como se adora a Dios ante su altar,
como yo te he querido..., desengáñate,
¡así no te querrán!

toda mi Ucrania querida.
Que inmensos campos se vean,
y al Dniéper con sus colinas
que se le vea y que se oiga
cómo ruge y cómo grita.
Cuando el Dniéper desde Ucrania
al mar azul lleve en clamor,
de todos sus enemigos
la sangre, entonces yo
dejaré campos y montes
y he de volar hasta Dios
para rezar. Y antes de esto
a Dios no conozco yo.
Y después de sepultarme
alzaos, romped las cadenas,
rociad con sangre enemiga
la libertad, que es tan vuestra.
Y a mí, en la familia nueva
no me olvidéis, acordaos
con palabras dulces, buenas.

/Переклад Сесара Арконади та Федора Кельїна/

Este romance irónico y crítico fue escrito por el periodista y escritor Jaime Campmany. Un padre está comprobando los conocimientos de su hija de 15 años, resulta que la chica no sabe nada. Y tú, ¿sabes las respuestas?

El Romance de la ESO

Dicen que va en retroceso la enseñanza de la E.S.O. Comprobarlo un padre quiso y asaltó, sin previo aviso, a su hija de quince años, que, con modales hurafios, con evidente impaciencia, con tono de displicencia y prostibulario atuendo, así le fue respondiendo: -¿Cuándo vivió Alfonso Sexto? -No está en mi libro de texto. -¿Y está Felipe Segundo? -A ese siempre lo confundo. -¿Y doña Juana la Loca?	-En este curso no toca. -Di algún monarca absoluto. -No se da eso en mi instituto. -¿Y cuándo se perdió Cuba? -Esta... ¡tiene mala uva! -Pues di un pintor español. -Eso no entra en el control. -¿No sabes quién fue Picasso? -No. De esas cosas, yo paso. -¿Cuándo acabó la Edad Media? -Pues vendrá en la Enciclopedia. -¿Y las Navas de Tolosa? -¡Me preguntas cada cosa...! -¿Y qué fue la Reconquista? -Si me dieras una pista...
--	---

-¿A qué equivalen mil gramos?
 -¡Pero si eso no lo damos!
 -¿Qué son los números primos?
 -Eso tampoco lo dimos.
 -¿La ecuación de primer grado?
 -Pues tampoco la hemos dado.
 -¿Y sabes mucho latín?
 -¡Lo dices con retintín...!
 -Y tampoco darás griego.
 -Se escribe raro, me niego.
 -¿Quién fue Ortega y Gasset?
 -Lo miraré en internet.
 -¿No estudias filosofía?
 -¿Para qué me serviría?
 -¿Y has dado Literatura?
 -No sé... No estoy segura.
 -¿Quién compuso “La Odisea”?
 -No tengo ni zorra idea.
 -¿En qué obra sale Calisto?
 -No, papá, eso no lo he visto.
 -¿Y Gonzalo de Berceo?
 -No viene en el libro, creo.
 -¿Y Calderón de la Barca?
 -¡Huy, papi, no me seas carca!
 -¿Clarín, Baroja, Unamuno...?
 -Pues no me suena ninguno.
 -¿Algún autor del Barroco?
 -De eso sé bastante poco.
 -¿Quién fue el Manco de Lepanto?
 -Papá, no preguntes tanto.
 -Pero, ¿no leéis a Cervantes?
 -¡A ése lo leerías antes...!
 -Lo tuyo, hija, es deplorable...
 -Pues he sacado notable
 -Y de ciencias, ¿sabes algo?.
 -Me voy, que esta noche salgo.
 -Pero, entonces, tú ¿qué sabes?
 -¡No me esperéis; tengo llaves!
 Y el padre quedó perplejo:
 al mirarse en el espejo
 se notó cara de idiota.
 Musitó una palabrota
 y fue a meterse en la cama.
 Así acaba este epigrama.

III. ADIVINANZAS Y ACERTIJOS

1. ADIVINANZAS

Prueba a resolver estas adivinanzas sin mirar las soluciones. Utiliza la lógica y el sentido de humor.

La comida

¿Qué alimento será
el que llevan en un cesto
y dicen que está más fresco
cuanto más caliente está?
(nap le)

Soy el jugo de la uva,
de la copa el contenido,
de la mesa el gran señor,
de todos apetecido.
(oniv le)

Soy blanco, soy tinto,
de color todo lo pinto,
estoy en la buena mesa
y me subo a la cabeza.
(oniv le)

Zorra le dicen, ya ves,
aunque siempre del revés,
se lo come el japonés
y plato muy rico es.
¿Qué es?
(zorra le)

Mi madre es tartamuda.
Mi padre es cantador.
Tengo blanco mi vestido,
y amarillo el corazón.

(oveuh le)

Una arquita muy chiquita,
blanquita como la cal;
todos la saben abrir,
nadie la sabe cerrar.
(oveuh le)

Blancos son,
Las gallinas los ponen
Con manteca lo fríen
Y con pan se comen.
(soveuh sol)

De bello he de presumir;
soy blanco como la cal.
Todos me saben abrir,
nadie me sabe cerrar.
(oveuh le)

Soy blanca como la nieve
y dulce como la miel;
yo alegre los pasteles
y la leche con café.
(racúza le)

De leche me hacen
de ovejas y cabras que pacen.
(oseuq le)

El hombre, la familia

¿Qué parentesco tendrás
con la hija de una dama
que está con papá casada?

(anamreh al)

Pensando me vuelvo loco,

pensando me quedo enano.
¿Qué relación tengo yo
con la suegra de la mujer
de mi hermano?
(*erdam im*)

Mi abuelo tiene un hijo,
el hijo tiene otro hijo,
y ese otro hijo soy yo.
Busca bien mi parentesco
con la persona anterior.
(*otein le*)

Soy animal que viajo:
de mañana a cuatro pies,

El vestido y los accesorios

Tenemos diez dedos,
sin huesos ni carne.
(*setnaug sol*)

No he de darte más razones,
sin mi perderías los pantalones.
(*nórutnic le*)

Colgada voy por delante
y al hombre hago elegante.
(*atabroc al*)

Dos buenas piernas tenemos
y no podemos andar,
pero al hombre sin nosotros
no se puede presentar.

a mediodía con dos
y por la tarde con tres.
(*erbmoh le*)

De rojo me cubro
sin ser amapola,
mi abuela y el lobo
completan la historia.
(*ajor aticurepaC*)

La cartera, compañera,
me acompaña con frecuencia,
voy de portal en portal
llevando correspondencia.
(*oretrac le*)

(*senolatnap sol*)

Por la noche me lo pongo,
por el día me lo quito
y en la siesta lo uso un poquito.
(*amajip le*)

Tengo copa y no soy árbol,
tengo alas y no soy pájaro;
protejo del sol a mi amo,
en invierno y en verano.
(*orerbmos le*)

Redondo, redondo,
sin tapa, sin fondo.
(*ollina le*)

La escuela

¿Qué palabra tiene 4 sílabas
Y la significación de 28 letras?
(*otebafla le*)

Ojos tengo y no soy árbol,
Lomo tengo y no soy caballo
(*orbil le*)

Por dentro carbón,
por fuera madera,
en tu maletón
voy a la escuela.
(*zipál le*)

Tengo hojas sin ser árbol,
te hablo sin tener voz,

El reino animal

Es un producto pero

si lo lees al revés es un animal.
(*arroz al*)

A cuestias llevo mi casa.
Caminno sin tener patas.
Por donde mi cuerpo pasa
queda un hilillo de plata.
(*locarac le*)

Es gris, pero no es lobo,
tiene orejas largas,
pero no es liebre. ¿Qué es?
(*orrub le*)

Cuatro gatos en un cuarto,
cada gato en un rincón,
cada gato ve tres gatos,
adivina cuántos gatos son.
(*xotag ortauc*)

Con su cola inmensa,
vestido de gris,
busca tu despensa
en cualquier país.
(*notar le*)

Duermo en una cama
que jamás se arruga.
De todas las hierbas,
prefiero la lechuga.
Tengo orejas largas
y una cola diminuta.
Si echamos una carrera,
gano sin disputa.
(*ojenoc le*)

Mi inicial está en *ogro*
pero no soy violenta.

La uve de *victoria* es mi segunda letra.
Soy la mejor amiga de la gente friolera.
El país donde vivo en riqueza abunda.

(*ajevo al*)

No vuela muy alto pero es presumido.
Calza espuelas, mira con ojos feroces.
Soberbio y distante, pésimo marido,
se levanta pronto, grita a dos voces.
(*olltag le*)

Vuelo de noche,
duermo de día
y nunca verás plumas
en el ala mía.
(*ogaléicrum le*)
Zumba el vuelo vibrador.
En su casa todo es oro.
Trabaja haciendo un tesoro
con lo que le da la flor.
(*ajeba al*)

En rincones y entre ramas
mis redes voy construyendo,
para que moscas incautas,
en ellas vayan cayendo.
(*añara al*)

Me gusta subir montañas
y respirar aire puro,
tengo barba y no soy hombre,
¡por mis cuernos, te lo juro!
(*arbac al*)

Dos pinzas tengo,
hacia atrás camino,
de mar o de río
en el agua vivo.
(*ojergnac le*)

Con nombre de perro empieza
este curioso animal,
que aunque nunca compra nada
siempre con la bolsa va.
(*orugnac le*)

si me abres no me quejo,
adivina quien soy yo.
(*orbil le*)

Muy chiquito, chiquitito,
que pone fin a lo escrito.
(*otnup le*)

Abierta siempre estoy
para todos los niños.
Cerrada y triste me quedo
los domingos.

Tamaño como un ratón
Y guarda la casa
Como un león.
(*evall al*)

Salgo de la sala,
voy a la cocina,
meneando la cola
como una gallina.
(*abocse al*)

No es centinela,
y se pasa la noche alerta.
No es gallo,
y si canta, te despierta.
(*rodatrepsed le*)

Cien amigos tengo,
Todos en una tabla.
Si yo no los toco,
Ellos no me hablan.
(*onaip le*)

Dos compañeras van al compás,
con los pies delante,
y los ojos detrás.
(*sarejit sal*)

Marcho todo el día y toda la noche,

(*ateucse al*)

Colgada en la pared me tienen
y con la tiza me hieren.
(*arrazip al*)

Blanca como la leche,
negra como la pez;
habla sin tener lengua,
anda sin tener pies.
(*atrac al*)

La casa

pero nunca me voy.
(*joler le*)

Lo que no consiguen fuerza ni destreza
para mí es muy fácil, toda una
simpleza.
Pocos me respetan, pero no hay
derecho,
pues sin mí estarían sin cama ni techo.
(*evall al*)

Redondo, redondo como un queso
y tiene el rabo tieso.
(*nétras al*)

Tiene cuatro patas,
mas no puede andar.
Tiene cabecera
y no sabe hablar.
(*amac al*)

Tiene agujas y no cose,
no se mueve, pero anda,
si le das cuerda funciona
y el paso del tiempo señala.
(*joler le*)

Tiene dientes pero no muerde.
(*eniep le*)

La naturaleza y sus fenómenos

Si me tiran por el suelo
ya no hay quien me recoja,
y el que quiera sostenerme
es seguro que se moja.
(*auga le*)

Carre de boca y come,
no tiene piernas y huye;
allí donde aparece
todo lo quema y destruye.
(*oxeuf le*)

Piso por el fuego
Y no me quemó.
Piso por el río
Y no me mojó.
(*urbmós al*)

Las cosas que estando juntas
pelean hasta morir,
y las dos las necesita
el hombre para vivir.
(*oxeuf le y auga le*)

Un árbol con 12 ramas
cada rama tiene un nido,
cada nido 7 pájaros
Y cada cual su apellido.
(*said sol ,anames al ,sesem sol ,oña le*)

Es un viejo que tiene sólo un año
y que nunca vive más que un año.
(*ojev oña le*)

¿Qué es lo que te da en la cara y no
ves?
(*otneiv le*)

Canastica de avellanas:
de día se recogen,
de noche se desparraman.
(*oleic le ne sallertse sal*)

Siempre quietas,
siempre inquietas,
durmiendo de día,
de noche despiertas.
(*sallertse sal*)

Todos me pisan a mí;
yo no piso a nadie;
todos preguntan de mí,
yo no pregunto de nadie.
(*onimac le*)

Vuela sin alas,
silba sin boca,
pega sin manos,
y no se lo toca.
(*otneiv le*)

De noche llegaron sin ser invitadas.
De día se perdieron: no están
extraviadas.
(*sallertse sal*)

Pálida es mi cara, pero muy hermosa,
a veces de tarde se me ve borrosa,
en cambio de noche brillo como
ninguna,
sobre el mar, sobre el río o sobre la
laguna.
(*amul al*)

Si no hay, se ve;
si hay poca, se ve;
si hay mucha, no se ve.
¿Qué será?
(*ladirucso al*)

Soy el que jamás descansa
y va y viene sin cesar.
Nunca me puedo secar.
Jamás te aburre mi danza.
En presencia o añoranza

El reino vegetal

Amarilla en el centro,
blanca por fuera.
Si fuera huevo,
estaría en la nevera,
pero como no lo soy
aparezco en primavera.
(*atiragram al*)

En el campo fui nacida,
mis hermanos son los ajos,
y aquel que llora por mí
me está partiendo en pedazos.
(*allobec al*)

Había una casita verde,
y en esa casita verde había una casita
amarilla,
y en esa casita amarilla, otra casita muy
blanca,
y en esa casita blanca, un corazón
también blanco.
(*zeun al*)

En casa me ves pequeño,
en zorra siempre me ves,
pero al revés.
¿Qué es?
(*zorra le*)

Oro parece,
plata no es;
el que no lo adivine,
bien tonto es.
(*onatalp le*)

Agrío es su sabor,
bastante dura su piel
y si lo quieres tomar
tienes que estrujarlo bien.
(*nomil le*)

Comienzo con una nota,

una nota musical
y termino como un ave,
como un ave de corral.
(*olloper le*)

Tengo cabeza redonda
sin nariz, ojos, ni frente,
y mi cuerpo se compone
tan solo de blancos dientes.
(*oja le*)

Tengo duro cascarrón,
pulpa blanca
y líquido dulce en mi interior.
(*ococ le*)

Zorra le dicen, ya ves,
aunque siempre del revés,
se lo come el japonés
y plato muy rico es.
¿Qué es?
(*zorra le*)

Vive bajo tierra,
muere en la sartén,
sus diez camisitas
llorando se ven.
(*allobec al*)

Verde por fuera,
roja por dentro.
(*aidnas al*)

Tiene los dientes y no come
Tiene la cabeza y no es hombre.
(*oja le*)

El sol las madura,
la mano las rompe.
El pie las tritura,
la boca las bebe.
(*savu sal*)

se abren y se cierran
y no meten son.
(*sañatsep sal*)

Tres cuevas en la montaña,
¿quién me las podrá encontrar?
En dos el aire va a entrar.
La tercera el vidrio empañá.
(*acob al y ziran al*)

Treinta y dos sillitas blancas
en un viejo comedor,
y una vieja parlanchina
que las pisa sin temor.

(*acob al*)

Uno se cree superior,
el otro inferior se siente,
sin decirse nunca nada
mucho se quieren,
tanto que siempre
se están besando.
(*soibal sol*)

Una señorita muy señoreada,
siempre va en coche
y siempre va mojada.
(*augnel al*)

2. ACERTIJOS

Pon a prueba tu habilidad mental para resolver los acertijos que siguen. Ayuda a tu mente a ser más ágil.

La persona que más quiero en este mundo es, precisamente, la suegra de la mujer de mi hermano. ¿Quién es esta persona?
(*erdam iM*)

¿Quién es el que puede hablar todos los idiomas del mundo?
(*oce lE*)

El hermano del hijo de Juan tiene un amigo tocayo del padre del hermano suyo, siendo su amigo tocayo hijo de Paco, hermano político de Juan. ¿Cómo se llama el amigo y qué parentesco tiene con Juan?
(*onirbos us se y nauJ amall eS*)

¿Qué provincia y ciudad española tiene nombre de animal?
(*nóeL*)

El príncipe ALÍ
con su caballo CAN
se fue a tomar el TÉ
en la ciudad que ha dicho usted.
(*etnacilA*)

¿Qué es lo que se compra para comer y no se come?
(*arahcuc aL*)

tú siempre me vas a amar.
(*tram le*)

Entre la lluvia y el sol,
un arco a todo color.
(*siri ocra le*)

Viene del cielo, del cielo viene,
a unos disgusta y a otros mantiene.
(*aiyull al*)

Vuela en el aire,
pace en la tierra,
se posa en los árboles,
anda en la mano,
se deshace en el horno
y se ahoga en el agua.
(*evein al*)

Desde el día en que nació,
corro y corro sin cesar:
corro de noche y de día
hasta llegar a la mar.
(*oir le*)

Rompe y no tiene manos,
corre y no tiene pies,
sopla y no tiene boca,
¿Qué te parece que es?
(*otneiv le*)

¿Qué cosa es
que silba sin boca,
corre sin pies,
te pega en la cara
y tú no lo ves?
(*otneiv le*)

Las partes del cuerpo

Con ella vives,
con ella hablas,
con ella rezas
y hasta bostezas.
(*acob al*)

Cinco hermanos muy unidos
que no se pueden mirar,
cuando riñen aunque quieras
no los puedes separar.
(*soded sol*)

Si los abro veo,
si los cierro sueño.
(*sojo sol*)

Vive en la panza
y se enseña en ciertas danzas.
(*ogilbmo le*)

Sólo tres letras tengo
pero tu peso yo sostengo.
Si me tratas con cuidado,

te llevaré a cualquier lado.
(*eip le*)

Al revolver una esquina,
vi un convento abierto;
más arriba, dos ventanas;
más arriba, dos espejos;
arriba, una montaña
donde se pasean
los señores caballeros.
(*azebac al*)

Hermanos inseparables,
soportamos un gran peso.
La tierra nos da su beso,
porque somos incansables.
(*seip sol*)

Te sirve para escribir,
dibujar, señalar y sentir.
(*oded le*)

Dos cajitas de simrazón

El otro le contesta:

- Regálame tú uno a mí y así tendremos los dos el mismo número de camellos.
- ¿Cuántos camellos tiene cada beduino?

(*sollemac 5 y 7 neneit soniudeb soL*)

Un automóvil de color negro con las luces apagadas entra en una calle que no tiene faroles y donde ninguna casa tiene las luces encendidas. De repente, se le cruza un gato negro. A pesar de todo, el conductor logra esquivarlo ¿Cómo puedes explicarlo?

(*aid ed se euqroP*)

Ayer llamaron por teléfono:

- Dígame.
- Por favor, ¿podría hablar con Don Fernando Fernández?
- En estos momentos no está en casa, ¿de parte de quién?
- Soy Santiago Schwartz un compañero de trabajo, podría decirle que tengo que hablar con él, creo que tiene mi número de teléfono.
- Por supuesto, pero ¿sería tan amable de deletrearme su apellido?
- Sí, ¡cómo no!, Schwartz, S de Sevilla, Ch de chaleco, W de Wamba, A de Almería,...
- Perdón, ¿W de qué?
- W de Wamba, A de Almería, R de Roma, T de Toledo y Z de Zaragoza.
- Lo he anotado, le pasaré el recado.
- Gracias, ha sido usted muy amable.
- Gracias a usted, buenas tardes.

¿Hay algo ilógico en el texto que acabas de leer?

IV. ACTIVIDADES LÚDICO-DIDÁCTICAS

Si deseáis poner a prueba vuestros conocimientos de la lengua española, podéis hacerlo con los juegos y otras actividades lúdicas propuestas a continuación. Estas actividades os permitirán pasar un rato agradable mientras aumentáis, quizás, vuestros conocimientos del español y del mundo hispánico.

Jugamos con la sílaba. El profesor dice una sílaba y cada alumno, por orden, dirá rápidamente palabras que empiezan por esa sílaba. Se elimina el alumno que no sepa decir una palabra o se confunda.

Sílaba ca-: *capa, cama, casa,*

Piensa y escribe. Mis ideas sobre el aire: respirar, volar,...

Mis ideas sobre el agua: beber, lavarse, ...

¿Qué da la vaca cuando está flaca?
(*amitsál aD*)

¿Cuál es el océano más tranquilo?
(*ocjicaP onaécO IE*)

¿Cuál es el nombre de varón en español que no contiene ninguna de las letras de Carlos?
(*nitniuQ*)

¿Cuál es el día más largo de la semana?
(*.sartel sám eneit euq le se euqrop ,selocréim IE*)

¿Qué podemos ver con los ojos cerrados?
(*oñeus IE*)

¿Cuál es el país que tiene nombre de postre?
(*ainodecam*)

Ana y Juana son hermanas. Ana tiene dos sobrinas que no son sobrinas de Juana.
¿Cómo puede ser esto?
(*anauJ ed sajih sal nos ana ed sanirbos sal euqrop*)

¿Qué pesa más, un kilo de hierro o un kilo de paja?
(*omsim ol naseP*)

Un caballo blanco entró en el Mar Negro. ¿Cómo salió?
(*odajom oítas ollabac IE*)

Un león muerto de hambre, ¿de qué se alimenta?
(*otreum áise euqrop adan eD*)

Yo iba andando hacia Villa la Vieja, cuando me encontré con tres viejas. Cada vieja llevaba un saco, cada saco llevaba tres ovejas. ¿Cuántas viejas iban hacia Villa la Vieja?
(*ílla ed nánev euq onis ,ajeiV al alliv a nabi on sajeiv sal euqrop ,anugniN*)

¿Cuál es el número que si lo pones al revés vale menos?
(*eveum IE*)

Dos beduinos se encuentran en el desierto, se saludan y entablan la siguiente conversación:

- Si me regalas un camello, tendré el doble que tú.

Antonio le ha dado una lista con los platos típicos de algunas regiones y sus ingredientes, pero Juan ha olvidado traer la lista a España y sólo recuerda algunos datos desordenados.

¿Puedes ayudar a Juan a ordenarlos correctamente? Sólo tienes que leer atentamente los datos que figuran a continuación y utilizar la lógica.

1. El plato que lleva judías es uno de los tres que se comen calientes.
2. Un plato típico de Andalucía es una especie de sopa que se come fría.
3. Ni la fabada ni el cocido tienen arroz.
4. En Madrid son típicos los garbanzos.
5. En Valencia hay mucho arroz.
6. Para hacer gazpacho necesitamos muchos tomates.
7. La fabada lleva judías.
8. El cocido tiene garbanzos.
9. La paella valenciana es un plato muy conocido.
10. En Asturias siempre aparece comer unas buenas judías.

¿Sabes cómo se les llama a las personas que practican cada uno de estos deportes?

Motociclismo, patinaje, ciclismo, gimnasia, piragüismo, atletismo, baloncesto, balonmano, boxeo, ciclismo de montaña, natación, salto, esgrima, equitación, fútbol, halterofilia, hockey, lucha, remo, tenis, béisbol, voleibol.

Tortilla de patatas a la española

Aquí tienes la receta de la tortilla de patatas, pero... el orden para hacerla bien no es el correcto. Intenta establecer el orden adecuado y... ¡buen provecho!



a) *batir los huevos con un tenedor.*

c) *Ingredientes para dos personas: 3 huevos, 2 patatas, cebolla, aceite y sal.*

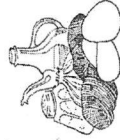

d) *pelar las patatas y la cebolla.*



f) *cortar las patatas y la cebolla en láminas finas.*

Un juego en el que los alumnos tienen que adivinar algo pensado por uno de ellos. Un alumno o profesor piensa un objeto, un país, una fiesta, una profesión, asignatura, árbol, animal y los alumnos tienen que adivinarlo formulando preguntas.

Un juego de memoria: Se les muestra a los alumnos un dibujo durante dos minutos y luego, en parejas, tienen que escribir cuantas más frases posibles para describir el dibujo. Gana la pareja que haya escrito más frases correctas en un espacio de cinco minutos. Pueden ayudarse con diccionarios si necesitan alguna palabra que no conozcan o recuerden.

Una historia inventada: Los alumnos van inventando una historia. Cada uno tiene que improvisar una frase que se relacione con lo dicho anteriormente. El profesor sólo proporciona el comienzo. El resto depende de la imaginación de los alumnos.

Composición de versos: Se escribe una serie de palabras en la pizarra. Ej.: *casa, cuna, besar*. Los alumnos tienen que nombrar palabras que rimen con las que hemos escrito en la pizarra: Ej.: *masa, luna, abrazar*, y componer un pequeño verso.

La palabra **maíz** viene de una lengua indígena americana. La palabra proviene del taíno, lengua de los indígenas de las islas antillanas. Colón lo trajo a España en su tercer viaje y después el maíz se extendió por Europa. ¿Conoces otros nombres indígenas americanos que se refieren a alimentos y que se usan en el español actual? Escríbelos.

Tres estudiantes latinoamericanos de distintos países visitan España. Descubre la nacionalidad de cada uno y también la ciudad y el monumento que quieren visitar.

1. El mexicano quiere visitar Sevilla.
2. La argentina quiere ver la Casa Milá.
3. Antonio quiere visitar el Palacio Real.
4. María quiere ir a Barcelona.
5. Antonio no es argentino.
6. El que quiere visitar Madrid es puertorriqueño.
7. Juan quiere visitar La Giralda.

Juan es un joven argentino que acaba de terminar sus estudios como guía turístico. El primer trabajo que encuentra consiste en viajar por España con un grupo de turistas argentinos. Nunca ha estado en España y por eso ha pedido consejo a su amigo Antonio.

	A			
	A			
	A			
	A			
	A			
	A			

3. En esta sopa de letras hemos escondido siete días de la semana.

M	I	N	G	O	A	M	A	N
A	I	S	E	T	R	A	J	T
R	E	E	S	E	S	U	I	
T	T	R	V	I	E	R	N	
E	R	R	E	C	E	N	E	G
S	A	B	A	D	O	U	U	A
O	M	I	N	G	O	L	J	N
D	O	M	I	N	G	O	E	E
A	M	V	I	E	R	N	E	S

4. En esta sopa de letras hemos escondido once meses del año.

N	O	V	I	E	M	B	R	E
Z	R	M	A	R	Z	O	N	N
O	E	A	G	B	O	E	O	E
C	R	Y	O	M	R	A	O	R
T	B	O	S	E	A	I	I	O
U	E	X	T	I	M	O	L	B
B	F	Y	O	C	E	N	U	Y
R	E	N	O	I	N	U	J	A
E	N	E	R	D	E	J	U	M

4. En esta sopa de letras hemos escondido nueve números.

M	E	C	O	D
C	I	N	C	O
I	U	L	H	S
E	C	N	O	D
N	U	E	V	E

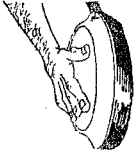

b) *dar la vuelta a la tortilla con la ayuda de un plato o de una tapadera.*

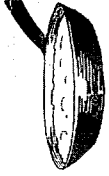

e) *freir por el otro lado.*



g) *freir a fuego lento con un poco de aceite. Echar sal.*

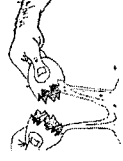

h) *añadir los huevos. Freir la tortilla por una cara.*

¡Deslumbra a tus amigos!

Podrás adivinar fácilmente la edad de tus amigos.

Pídele a un amigo que mentalmente multiplique sus años por dos, que sume 5 al resultado, y que multiplique éste por cinco.

Debes decirle el resultado, del que quitarás la cifra de las unidades. A la cifra que quede le restarás dos, y esos son los años de su amigo.

¿Cuántos años tiene...?

Ejemplo: 15 años.

$$15 \times 2 = 30 + 5 = 35 \times 5 = 175$$

$$\underline{17 - 2 = 15}$$

V. CRUCIGRAMAS

Prueba tu inteligencia y trata de rellenar casillas con palabras que hay que adivinar.

1. Busca seis palabras españolas cuya segunda letra sea la A.

Forma once palabras con sentido. Después clasificalas según el número de sílabas.

ZA	PA	TO	LO	BO
MO	LO	LUZ	FO	LI
RA	MA	XI	TO	GRA
BA	RED	JA	GRA	FO
LON	HE	COL	FO	GU

10. Une estas sílabas para formar, al menos, cinco nombres de pez.

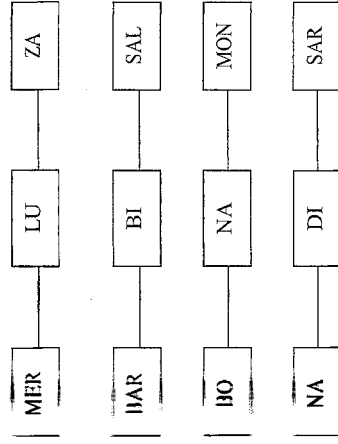

VI. CACHONDEO ESCOLAR

1. Chistes escolares

Manolito pregunta a su amigo Juan:

— ¿Hay algo mejor que un helado?

Juan - contesta Juan.

— ¿Qué? — vuelve a preguntar Manolito.

— Dos helados.

Nina, - pregunta a Manolo un hombre en la calle - ¿por qué llevas paraguas? Hoy hace buen tiempo, no llueve.

— Porque cuando llueve se lo lleva mi padre.

La profesora dice:

— Pepito, dime una palabra con muchas "o".

Pepito dice:

— Coloso.

La profesora dice:

5. Hago una sopa de letras con estos oficios y se la doy a un compañero para que la resuelva:

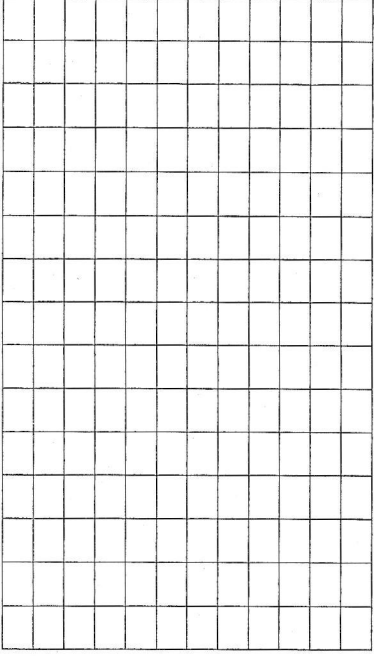

BOMBERO
TENDERO
POLICÍA
AGRICULTOR
MECÁNICO
CARPINTERO

ENVASADORA
PROFESOR
ALBAÑIL
VENDEDOR
PINTOR

6. Relaciona con la columna central:

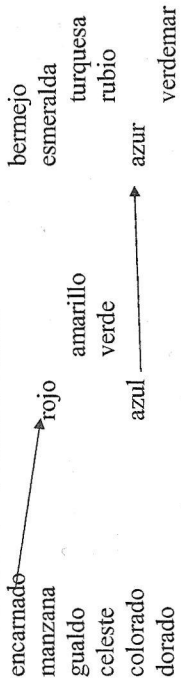

7. Agrupa estos colores según el tono que predomina. Debes usar el diccionario.

glaucos - celestes - bermellón - albo - cetrino - marino
turquesa - púrpura - cano - jade - niveo - encarnado

8. Di qué voz emite cada animal.

barrido - rugido - ronroneo - arrullo - cloqueo - gazzido

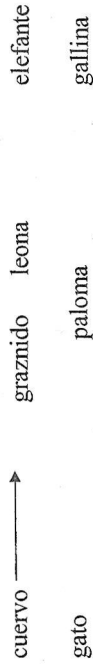

• Jaimito, ¡qué corazón más grande tienes! ¿Qué es lo que grita ese hombre?
• Esto... ¡Helados a 2 euros!

• Jaimito, cuando me prometiste ser bueno, yo, a mi vez, te prometí un castigo cada vez que no lo fueras...
• Bueno, papá, pero si yo no cumplo mi promesa, ¿por qué has de cumplir tú la tuya?

• Jaimito, si digo «fui rica» es pasado, si digo «soy hermosa», ¿qué es?
• Exceso de imaginación.

• Manolito ha sacado una mala nota en aritmética. Su papá quiere ayudarle. Le pregunta:

• Mira, Manolo, yo te doy cuatro naranjas, después mamá te da otras cinco. ¿Cuántas naranjas tendrás entonces?
• No sé – contesta Manolo.- En la escuela siempre sumamos manzanas.

• ¿Por qué lloras, niña?
• Porque mi hermana tiene vacaciones y yo no.
• ¿Eres alumna del primer grado?
• No, todavía no voy a la escuela.

• A ver, Pepito, ¿cuál es el plural de flor?
• Ramo, señorita.

• ¿Pepito, sabes nadar?
• Sí, señorita.
• ¿Dónde has aprendido?
• En el agua.

• Pedro, ¿sabes el alfabeto?
• Sí, papá.
• ¿Qué letra viene después de la a?
• Todas las demás, papá.

• Escé diente te duele por comer tantos dulces.

-Muy bien. Y tú, Jaimito, dime una palabra con muchas "o".
Y Jaimito dice:
-¡Gooooooooooooooooooooooooooooo!

La madre pregunta a Jaimito:

- ¿Por qué juegas con estos chicos? ¿No sabes que son malos?
- Sí, lo sé.
- ¿Por qué no juegas con chicos buenos?
- Porque sus mamás no les permiten jugar conmigo.

-Jaimito, ¿cuál es el futuro del verbo bostezar?

- Dormiré

- Jaimito, conjuga el presente del indicativo del verbo caminar.
- Yo camino..., tú caminas..., él camina...

La profesora le dice:

- Por favor, Jaimito, ¡más de prisa!
- Nosotros corremos, vosotros corréis, ellos corren.

- Jaimito, ¿cuántos corazones tenemos nosotros?

- Dos.

La profesora responde extrañada:

- ¿Dos?
- Sí, el suyo y el mío.

- Jaimito, ¿qué nombre se da a una persona que continúa hablando aunque los demás no estén interesados?
- Profesora.

En la estación del tren, Pepito pregunta a Jaimito:

- Si aquel tren fuera de chocolate ¿por dónde empezarías a comértelo?
- Por la ruedas, así no se me escaparía.

- Mamá, mamá, ¿me puedes dar 2 euros para un pobre hombre que está gritando en la calle?

Mira, mamá, este perro se parece a Pedro, nuestro vecino.
¡Niño! ¿Cómo puedes decir tal cosa?
¿Por qué no, mamá? El perro no lo comprende.

Jaimito está en el teatro y oye que el público grita : -Bis, bis.
¿Qué sucede? – pregunta Juanito a su padre.
Quiéren que el tenor repita su parte porque la ha cantado muy bien.
¿Qué raro! A mí me hacen repetir el examen de geografía por haberlo hecho mal.

El profesor pregunta:

Antonio, ¿qué es gramática?

¿Gramática?... ¿gramática?

Si, señor, gramática.

Antonio no contesta. El profesor añade:

¿Is difícil la pregunta?

No, la pregunta es fácil, pero... la respuesta es muy difícil.

Jaimito le pregunta a la maestra:

Maestra, ¿usted me castigaría por algo que yo no hice?

Claro que no, Jaimito.

Ahh, pues que bueno, porque yo no hice mi tarea.

La mañá de que su hijo regresara tan temprano de la escuela, la mamá de Jaimito le pregunta:

¿Por qué llegaste tan temprano de la escuela, hijo?

Is que fui el único que pude contestar una pregunta.

¡Muy bien, Jaimito! ¡Eres un niño tan estudioso! ¿Y cuál fue la pregunta?

¿Quién le tiró el borrador al Director?

El padre vuelve a casa y su hijo menor llora desconsoladamente.

¿Por qué lloras, hijo?

Is que el director del cole se ha enfadado conmigo porque he provocado una

explosión con los experimentos de química.

No te preocupes, hijo, mañana vuelves al colegio y como si no hubiera pasado nada.

¿Colegio? ¿Qué colegio?

Jaimito, dime dos pronombres.

¿Quién, yo?

-No puede ser, mamá, porque los dulces los como con todos los dientes y sólo me duele uno.

Llega un día Manolito a la escuela y le pregunta a Jaimito:

-Jaimito, ¿qué escribiste tú en la tarea?

Y le dice Jaimito:

-Yo no escribí nada, ¿y tú?

-Yo tampoco escribí nada.

Y le dice Jaimito:

-¡La profesora va a creer que nos copiamos!

En la escuela, la profesora dice:

-A ver, Pepito, ¿cómo te imaginas la escuela ideal?

-¡Cerrada, profe!

-Dime, Juanito, ¿cómo se llama la mujer que hace la guardia?

-Guardiana.

-Bien. ¿Y la mujer que cultiva el huerto?

-Hortelana.

-Muy bien. ¿Y la mujer que cultiva el campo?

-Campana.

Una persona telefona a la escuela para hablar con el director y le dice:

-Buenos días, señor director. Llamo para comunicarle que el alumno Pedro López no podrá asistir hoy a clase.

Le responde el director:

-¿Puedo saber con quién hablo, por favor?

- Soy mi padre.

El profesor le entrega a Jaimito una pata de pájaro y le dice:

-Viendo esta extremidad, dígame la familia, el género y la especie del animal, así como sus costumbres migratorias y el número de crías por nidada.

-Pero, ¿cómo le voy a decir todo eso con una sola pata?

-¡Está usted suspendido! A ver, dígame su nombre y apellido.

Jaimito se quita un zapato, le enseña el pie desnudo al profesor y le dice:

-Adivíne..

Jaimito y su madre van por la calle y ven a un perro. De pronto Jaimito dice:

Tranquilo, como si no me hubieses dicho nada.

Se encuentran dos amigos y le dice uno al otro:

- Estoy en un apuro, ¿puedes prestarme 6.000 euros?
- Lo siento, pero no llevo nada de dinero encima.
- ¿Y en casa?
- Todos bien, gracias.

He venido corriendo detrás del autobús y me he ahorrado dos euros.

Si hubieras venido corriendo detrás de un taxi, te habrías ahorrado veinte euros.

Doctor, cuando me levanto por las mañanas los primeros 30 minutos me siento mareado.

Levántese media hora más tarde.

¿Qué estás tomando?

- Unas pastillas para la memoria y he mejorado bastante.
- ¿Cómo se llaman?
- No me acuerdo.

En el dentista:

- ¿Quiere usted que le duerma las muelas?
- Bueno, con tal de que se despierten antes de la cena...

Mi padre cuando trabaja deja a todos con la boca abierta.

- ¿A qué se dedica?
- Es dentista.

Iba un señor caminando y se encuentra con otro en la esquina y le pregunta:

¿No vio a mi amigo que dobló la esquina?

Y el otro señor le contesta:

No, cuando yo vine, la esquina ya estaba doblada.

Estaba un borracho en una esquina, cuando una mujer pasa caminando, el borracho la

- Muy bien.

Iban tres amigos en una motocicleta. El primero iba conduciendo, el del medio era tartamudo, y el último se llamaba Jaime.

El primero, que conducía, les dijo a sus dos amigos que se prepararan para sentir adrenalina, y aceleró su motocicleta.

El del medio, tartamudo, comenzó a decir:

“¡Ja-Ja-Ja-Ja!”

Y el que conducía, al pensar que se su amigo se reía, aceleraba cada vez más.

Después de un rato, cuando se detuvieron, el del medio habló diciendo:

“¡Ja-Ja-Ja-Jaime se cayó!”

Un gato persigue a dos ratones. Uno de los ratones se para y grita:

- ¡Guau!, ¡guau! y entonces el gato se aleja corriendo.

Los ratones comentan entre ellos:

- ¿Te das cuenta de la importancia de saber idiomas?

- Tenemos un menú de nueve euros y otro de seis euros.

- ¿Y qué diferencia hay?

- Tres euros.

- Camarero, este pollo tiene una pata más corta que la otra.

- ¿El señor quiere el pollo para comérselo o para bailar con él?

- Camarero, ¿el pescado viene solo?

- No, se lo traigo yo.

- ¿Qué va a tomar el señor?

- Una tortilla, por favor.

- ¿Cómo la quiere francesa o española?

- Me da igual, no voy a hablar con ella.

Se encuentran dos amigos y le dice uno al otro:

- ¿Puedo confiarte un secreto?

- Por supuesto, somos amigos.

- Necesito 6.000 euros.

- Mamá, me picó una víbora.
 - ¿Cobra?
 - No, gratis.
(Perú)
- Una señora va a sacar el pasaporte. El funcionario en turno le pregunta:
- ¿Cuántos hijos tiene, señora?
 - Diez.
 - ¿Cómo se llaman?
 - Bernardo, Bernardo, Bernardo, Bernardo, Bernardo, Bernardo, Bernardo, Bernardo, Bernardo, Bernardo.
 - ¿Todos se llaman Bernardo? ¿Y cómo le hace para llamarlos cuando, por ejemplo, están jugando todos afuera?
 - Muy simple, grito Bernardo y todos entran.
 - ¿Y si quiere que vayan a comer?
 - Igual. Grito Bernardo y todos se sientan a comer.
 - Pero si usted quiere hablar con uno en particular, ¿cómo le hace?
 - ¡Ah! En ese caso, lo llamo por su apellido.
(Colombia)

- Dos trabajadores de la construcción estaban haciendo un asado y uno de ellos se empezó a quemar. El otro se quitó la chaqueta y empezó a pegarle con ella para apagarlo. El que se estaba quemando decía:
- Déjeme quemar, déjeme quemar.
 - ¿Por qué si estoy tratando de ayudarle?
 - Déjeme quemar o saque el martillo de la chaqueta.
(Colombia)

- Un hombre va a un abogado colombiano.
- Y usted ¿cuánto cobra por una consulta rápida?
 - 100.000 pesos por tres preguntas.
 - ¿Es un poco caro, no?
 - Sí... y dígame, ¿cuál es su tercera pregunta?
(Colombia)

- Llega un enfermo a un médico y le dice:
- Doctor, cuando me toco aquí, me duele, y también aquí, y aquí... ¿Qué será lo que tengo?

observa y le dice:

- ¡Adiós, fea!

La mujer indignada se da media vuelta y le dice:

- ¡Borracho!

El borracho con una sonrisa le dice:

- Sí, pero a mí, mañana se me pasa.

Un señor está triste y le dice un amigo:

- Oye, ¿qué te pasa?

Y le contesta:

- Es que casi atropello a mi suegra.

Y el amigo le dice:

- ¿Qué pasó? ¿Te falló el freno?

- No, ¡el acelerador!

2. Chistes de Latinoamérica

En la sala de maternidad, el jubiloso padre tomaba fotos de su bebé recién nacido. Le pregunta la enfermera:

- ¿Su primer hijo, señor?

- No, ya tengo cinco, ¡Mi primera cámara!

(Ecuador)

En las cunas había tres bebés, y uno de ellos miró debajo de la sábana y dijo:

- ¡Soy niña!

El otro hizo lo mismo y dijo:

- ¡Soy niño!

Finalmente, el tercero dijo:

- ¡Yo no sé qué soy!

- ¿Por qué?- preguntaron los otros.

- Porque tengo los zapatitos amarillos.

(Ecuador)

Un tonto le dice al otro:

- Oye, Manolo, pásame otro champú.

- Pero si ahí en el baño hay uno...

- Sí, hombre, pero éste es para cabello seco y yo ya me lo he mojado.

(Colombia)

17. Trozo pequeño y delgado de metal con los extremos doblados que se clavan para unir o sujetar papeles.
18. Utensilio para poner grapas en los papeles que se quiere unir.
19. Palito largo y recto con una mina por dentro que se utiliza para escribir o dibujar. También los hay de plástico o metal con un mecanismo para sacar o meter la mina.
20. Dibujo que representa la superficie de la Tierra o una parte de ella.
21. El mapa que no lleva escritos los nombres.
22. Mapa que representa la superficie de la Tierra dividida en dos hemisferios.
23. Utensilio con una carga de tinta dentro que permite marcar los fragmentos del escrito coloreándolos.
24. Saco o bolsa con tirantes o correas para llevarlo colgado a la espalda.
25. El periódico escolar que se pone sobre una pared.
26. Mueble compuesto por una tabla lisa sostenida por cuatro patas.
27. Tablero pintado de negro para escribir y dibujar en él con una tiza.
28. Utensilio para escribir, con una punta especial y un depósito de tinta.
29. Primera página de un libro o revista en la que se pone el título y otros datos.
30. Mueble de madera, con tapa en forma de plano inclinado, que usan los alumnos en los colegios.
31. Palo largo y fino que se usa para señalar algo.
32. Utensilio para hacer líneas rectas o para medir la distancia entre dos puntos.
33. Utensilio con una carga de tinta dentro y una punta que permite escribir o dibujar con un trazo grueso.
34. Tabla en que se ponen noticias, avisos, listas y otras informaciones.
35. Barrita blanca o de colores que se usa para escribir en las pizarras.

Soluciones

- | | |
|-----------------------------|-----------------------------------|
| 1. <i>Atlas m.</i> | 19. <i>Lápiz m.</i> |
| 2. <i>Banco m.</i> | 20. <i>Mapa m.</i> |
| 3. <i>Bolígrafo m.</i> | 21. <i>Mapa mudo m.</i> |
| 4. <i>Borrador m.</i> | 22. <i>Mapamundi m.</i> |
| 5. <i>Calculadora f.</i> | 23. <i>Marcador m.</i> |
| 6. <i>Cartera f.</i> | 24. <i>Mochila f.</i> |
| 7. <i>Carpeta f.</i> | 25. <i>Mural m.</i> |
| 8. <i>Chincheta f.</i> | 26. <i>Mesa f.</i> |
| 9. <i>Clip m.</i> | 27. <i>Pizarra f.</i> |
| 10. <i>Cubierta f.</i> | 28. <i>Pluma estilográfica f.</i> |
| 11. <i>Diario m.</i> | 29. <i>Portada f.</i> |
| 12. <i>Diccionario m.</i> | 30. <i>Pupitre m.</i> |
| 13. <i>Escuadra f.</i> | 31. <i>Puntero m.</i> |
| 14. <i>Estante m.</i> | 32. <i>Regla f.</i> |
| 15. <i>Estantería f.</i> | 33. <i>Rotulador m.</i> |
| 16. <i>Fotocopiadora f.</i> | 34. <i>Tablero m.</i> |
| 17. <i>Grapa f.</i> | 35. <i>Tiza f.</i> |
| 18. <i>Grapadora f.</i> | |

- Amigo, lo que usted tiene es el dedo roto...
(Ecuador)

En la oficina:

- Sr. Pérez, ¿no sabe que está prohibido tomar mientras trabaja?
- ¡No se preocupe, jefe, no estoy trabajando!
(Ecuador)

Un amigo dice al otro:

-¿Sabes que mi suegra es un ángel?
El otro contesta:
-¡Qué suerte tienes, la mía todavía vive!
(Ecuador)

VII. VOCABULARIO ESCOLAR

Di de qué objetos de la vida escolar se trata en cada una de las descripciones que van a continuación. (Las soluciones están al final de esta página.)

1. Libro de mapas geográficos.
2. Asiento largo y estrecho para varias personas.
3. Objeto para escribir que tiene en su interior un tubo con tinta y en la punta, una bolita metálica.
4. Escrito que se hace para poder corregirlo y pasarlo todo a limpio.
5. Máquina que sirve para hacer las operaciones matemáticas de cálculo.
6. Especie de maleta pequeña para llevar libros; suele ser de piel u otro material flexible y tiene asa.
7. Cubierta de cartón o de plástico que sirve para guardar papeles.
8. Clavito metálico corto, de cabeza grande y redondeada, que sirve para asegurar al tablero el papel en que se anuncia algo o para otros fines parecidos.
9. Barrita de metal o de plástico, doblada sobre sí misma, que sirve para sujetar varios papeles.
10. Tapa de un libro.
11. Libro de alumno en que se apunta el horario de clases y los deberes de casa.
12. Libro que recoge palabras de un idioma ordenadas alfabéticamente.
13. Regla de dibujo, en forma de triángulo rectángulo, que tiene iguales dos de sus lados.
14. Tabla horizontal que sirve para poner cosas encima, por ejemplo, libros.
15. Mueble formado por estantes.
16. Máquina con la que se hacen las fotocopias.

La primera en esconderse fue la PEREZA que, como siempre, se dejó caer tras la primera piedra del camino. La FE subió al cielo, y la ENVIDIA se escondió tras la sombra del TRIUNFO, que con su propio esfuerzo había logrado subir a la copa del árbol más alto.

La GENEROSIDAD casi no alcanzaba a esconderse; cada sitio que hallaba le parecía maravilloso para alguno de sus amigos: un lago cristalino, ideal para la BELLEZA; el bajo de un árbol, perfecto para la TIMIDEZ; el vuelo de la mariposa, lo mejor para la VOLUPTUOSIDAD; una ráfaga de viento, magnífico para la LIBERTAD. Así que terminó por ocultarse en un rayito de sol.

El EGOÍSMO, en cambio, encontró un sitio muy bueno desde el principio, ventilado, cómodo... pero sólo para él. La MENTIRA se escondió en el fondo de los océanos, ¡mentira!, en realidad se escondió detrás del arco iris, y la PASIÓN y el DESEO en el centro de los volcanes.

El OLVIDO..., ¡se me olvidó donde se escondió! Cuando la LOCURA contaba 999.999, el AMOR todavía no había encontrado un sitio para esconderse, pues todo se encontraba ocupado, hasta que divisó un rosal y, entermecido, decidió esconderse entre sus flores. - ¡Un millón! -contó la LOCURA y comenzó a buscar.

La primera en aparecer fue la PEREZA, sólo a tres pasos de la piedra. Después se escuchó a la FE discutiendo con Dios en el cielo sobre Teología. Y a la PASIÓN y al DESEO los sintió en el vibrar de los volcanes. En un descuido encontró a la ENVIDIA y, claro, pudo deducir donde estaba el TRIUNFO.

Al EGOÍSMO no tuvo ni que buscarlo; el solito salió disparado de su escondite, que había resultado un nido de avispas. De tanto caminar sintió sed y, al acercarse al lago, descubrió a la BELLEZA. Y con la DUDA resultó mas fácil todavía, pues la encontró sentada sobre una cerca sin decidir aún de que lado del lago esconderse. Así fue encontrando a todos: el TALENTO entre la hierba fresca, la ANGUSTIA en una oscura cueva, la MENTIRA detrás del arco iris y hasta el OLVIDO, al que ya se le había olvidado que estaba jugando al escondite.

Pero sólo el AMOR no aparecía por ningún sitio. La LOCURA buscó detrás de cada árbol, bajo cada arroyo del planeta, en la cima de las montañas y, cuando estaba por darse por vencida, divisó un rosal y las rosas... Y tomó una horquilla y comenzó a mover las ramas, cuando de pronto un doloroso grito se escuchó. Las espinas habían herido en los ojos al AMOR. La LOCURA no sabía que hacer para disculparse: lloró, rogó, imploró y, finalmente, le prometió ser su lazarillo. Desde entonces, desde que por primera vez se jugó al escondite en la tierra...

EL AMOR ES CIEGO Y LA LOCURA LO ACOMPAÑA SIEMPRE.

DESPECHO DEL HOMBRE

Un hombre ejecutivo destinado temporalmente en París por negocios, recibe una carta de su novia desde Chile. La carta decía lo siguiente:

Querido Alejandro:

VIII. FORMULILLAS PARA RIFAR, SALTAR Y JUGAR

Una cosa me he encontrado,
cuatro veces lo diré,
si su dueño no aparece,
con ella me quedaré.

Pito, pito gorgorito.
¿Dónde vas tú tan bonito?
A la era verdadera.
Pin, pon, fuera.

Santa Rita, Santa Rita,
lo que se da no se quita,
pues te sale una pepita,
una de trapo y otra de guita.

Caracol, caracol
Saca los cuernos al sol.
Caracol, caracol,
Para cada cuerno te traigo una flor.

Cuando se ocupa una silla que ocupaba antes otra persona:
Quien fue a Sevilla,
perdió su silla,
y él que volvió
se la encontró.

IX. LOS TEXTOS DIVERTIDOS QUE HACEN REFLEXIONAR POR QUÉ EL AMOR ES CIEGO Y LA LOCURA LO ACOMPAÑA SIEMPRE

Cuentan que una vez se reunieron en un lugar de la tierra todos los sentimientos y cualidades de los hombres. Cuando el ABURRIMIENTO había bostezado por tercera vez, la LOCURA, como siempre tan loca, les propuso:

- ¿Jugamos al escondite?

La INTRIGA levantó la ceja intrigada y la CURIOSIDAD, sin poder contenerse, preguntó:

- ¿El escondite? Y, ¿cómo es eso?

- Es un juego - explicó la LOCURA - en que yo me tapo la cara y comienzo a contar desde uno hasta un millón mientras los demás se esconden y cuando yo haya terminado de contar, debo ir encontrándolos a todos.

El ENTUSIASMO bailaba secundado por la EUFORIA. La ALEGRÍA dio tantos saltos que terminó por convencer a la DUDA, e incluso a la APATÍA, a la que la diversión nunca interesaba nada. Pero no todos quisieron participar. La VERDAD prefirió no esconderse, ¿para qué?, si al final siempre la hallaban, y la SOBERBIA opinó que era un juego muy tonto (en el fondo lo que le molestaba era que la idea no hubiese sido suya), y la COBARDÍA prefirió no arriesgarse...

- Uno, dos, tres... - comenzó a contar la LOCURA.

EL MUSEO DEL PRADO

Antonio Díaz-Cacabate

El Museo del Prado es uno de los edificios más bellos del mundo. Fue ideado por Juan Villanueva para Museo de Ciencias Naturales. Ahora hay allí reunidos unos cuantos cuadros que no están mal del todo. Va bastante gente a verlos. Cuesta poco entrar y se pasa el rato. Algo cansado es. Después de contemplar cinco o seis salas llenas de pintura nos entra un agobio y un desmajeamiento, como si uno hubiera pintado todo aquello en el rato que estamos en el museo. No se sabe por qué es este cansancio de los museos. Y va de historia. Entra en el Prado una pareja de recién casados. Van de dulce. Todo nuevo. Al entrar en la rotonda se preguntaron:

-¿Por dónde empezarnos, por la derecha o por la izquierda?

- Yo creo que por la derecha – dice el marido. – Pero mira, vamos a hacer una cosa. Hay que verlo todo por su orden. Vamos a llegar hasta el fondo, no con los ojos cerrados, pero de prisa, sin mirar los cuadros. Y desde allí nos venimos otra vez para acá, viéndolos uno por uno.

La recién casada miró asustada tantísimos cuadros y luego a su marido:

- Luisito; pero, ¿los vamos a ver todos?

- Mujer, naturalmente. ¿A qué hemos venido?

- Bueno, bueno, lo que tú quieras. Es que, ya sabes, los zapatos me aprietan un poco.

A los tres cuartos de hora o así, me los tropecé otra vez delante de "Las Meninas". Ella estaba destrozada y se apoyaba en el brazo conyugal.

- ¿Quiénes son éstas?

- Pues éste es el cuadro de "Las Meninas", muy famoso. Un tío mío, el que vive en Alcaudete, tiene otro igual a éste.

- ¿Y dónde lo tiene? Porque mira que es grande.

- No; el suyo es más pequeño, pero está talmemente.

- ¿Y dices que es muy famoso, pero por qué?

- Pues, mujer, qué pregunta, por eso, porque es famoso. Anda, vamos, que aún queda mucho por ver.

- Luis, por Dios, vamos a sentarnos un ratito. ¡No puedo más!

- Luego te sentarás, tenemos que verlo todo y falta poco para cerrar.

Y siguen parándose un momentito delante de cada cuadro. De pronto, ella se

anima:

- ¡Huy, mira qué casualidad, "Los borrachos", igual a un calendario que tuve el año pasado!

El marido nota que yo he oído las palabras de su mujercita.

- ¡Qué graciosa eres, igual a un calendario! ¡Al revés, mujer, al revés; el calendario está sacado de aquí! Es otro cuadro famoso.

- ¡Ay, hijo! Como yo siempre lo he visto en los calendarios, creí que...

- Muy bien, muy bien; anda, vamos a ver los Goyas.

- También los Goyas; Luisito, ¡déjalos, volveremos otro día!

- Tú eres tonta; venir al Museo del Prado y no ver los Goyas.

Ya no puedo continuar con esta relación. La distancia que nos separa es demasiado grande. Tengo que admitir que te he sido infiel diez veces desde que te fuiste y creo que ni tu ni yo nos merecemos esto, lo siento.

Por favor devuélveme la foto que te envié. Con amor,
María

El hombre, muy herido, le pidió a todos sus compañeros de trabajo que le regalaran fotos de sus novias, hermanas, amigas, tías, primas, etc.

Junto con la foto de María, incluyó todas esas otras fotos que había recolectado de sus amigos. Había 57 fotos en el sobre y una nota que decía:

María, perdóname, pero no puedo recordar quién eres. Por favor, busca tu foto en el paquete y devuélveme el resto.

PRESENCIA DE DIOS

Un ladrón a la media noche se mete en una casa a robar. Entra por una ventana, y cuando está adentro, en la oscuridad oye una voz que dice:

-¡Jesús te está mirando!

Entonces, el ladrón se asusta y se detiene. Luego como ve que no ocurre nada continúa. Y de nuevo la voz le dice:

-¡Jesús te está mirando!

El ladrón asustado prende la luz y ve que la voz venía de un loro que estaba en una jaula, y el ladrón le dice:

-¡Alhíh que susto me diste! ¿Cómo te llamas lorito?

Y el loro le responde:

-Me llamo Pedro.

-Pedro es un nombre extraño para un loro.

Y el loro le contesta:

-Más extraño es el nombre Jesús para un doberman.

METERNOS EN LO QUE NO NOS LLAMAN

Un señor de mediana edad lleva una hora sentado en un bar mirando la copa sin beberla, cuando llega un camionero alto y gordo y se bebe la copa de un solo trago.

El pobre hombre se echa a llorar, y el camionero le dice:

-¡Vamos, buen hombre, era solo una broma, ahorita le pido otra copa!

El señor le contesta:

-No, no es eso, es que hoy ha sido el peor día de mi vida. Primero, llego tarde al trabajo y me despiden. Luego, al llegar donde había dejado mi coche, veo que se lo habían robado. Camino a mi casa y veo a mi mujer con otro hombre, y me vengo para acá, y cuando por fin iba a terminar con todo esto, llega usted y se toma mi veneno.

La gente, en general, va al Prado dispuesta a asombrarse fácilmente. El que más y el que menos ha oído decir que allí están reunidas verdaderas maravillas y desde que entran hasta que salen no paran de elogiarlo todo. Algunos se las dan de eruditos, de grandes entendidos en pintura. Y todos resbalan que es un primor. Ante un cuadro de escuela francesa dicen que se trata de un primitivo. Y no falta un ingenuo que dice:

- ¿Cómo, qué, que el autor se llamaba Primitivo?

Y el erudito se sonríe con miseratativamente.

- No, señor. Los primitivos son los primitivos, es decir, los que empezaron a pintar antes que nadie.

Museo del Prado contiene muchas maravillas, pero también tiene su sainete. Aquí terminan unos ligerísimos apuntes que para no cansar no los dilato más.

LA SOPA DE PIEDRA

Versión de J.M. González-Serna

Un monje estaba haciendo la colecta por una región en la que las gentes tenían fama de ser muy tacañas. Llegó a casa de unos campesinos, pero allí no le quisieron dar nada. Así que como era la hora de comer y el monje estaba bastante hambriento dijo:

-Pues me voy a hacer una sopa de piedra riquísima.

Ni corto ni perezoso cogió una piedra del suelo, la limpió y la miró muy bien para comprobar que era la adecuada, la piedra idónea para hacer una sopa. Los campesinos comenzaron a reírse del monje. Decían que estaba loco, que vaya chaladura más gorda. Sin embargo, el monje les dijo:

-¡Cómo! ¿No me digáis que no habéis comido nunca una sopa de piedra? ¡Pero si es un plato exquisito!

-¡Eso habría que verlo, viejo loco! —dijeron los campesinos.

Precisamente esto último es lo que esperaba oír el astuto monje. Enseguida lavó la piedra con mucho cuidado en la fuente que había delante de la casa y dijo:

-¿Me podéis prestar un caldero? Así podré demostraros que la sopa de piedra es una comida exquisita.

Los campesinos se reían del fraile, pero le dieron el puchero para ver hasta dónde llegaba su chaladura. El monje llenó el caldero de agua y les preguntó:

-¿Os importaría dejarme entrar en vuestra casa para poner la olla al fuego?

Los campesinos le invitaron a entrar y le enseñaron dónde estaba la cocina.

-¡Ay, qué lástima! —dijo el fraile—. Si tuviera un poco de carne de vaca la sopa estaría todavía más rica.

La madre de la familia le dio un trozo de carne ante la rechifla de toda su familia. El viejo la echó en la olla y removió el agua con la carne y la piedra. Al cabo de un ratito probó el caldo:

-Está un poco sosa. Le hace falta sal.

Los campesinos le dieron sal. La añadió al agua, probó otra vez la sopa y comentó:

- Pero si serán como éstos. Calendarios.
- ¡Te he dicho que andes y cállate!
- Los seguí disimuladamente. Empezaron a ver los Goyas, y en esto, ¡zas!, "La maja desnuda". La recién casada se suelta del brazo de su maridito.
- ¡Ah! ¿Con qué por esto querías venir a ver los Goyas, eh? ¿Para ver a esta sinvergüenza desnuda! ¡Ahora es cuando nos vamos inmediatamente! ¡Se acabó el museo!

El esposo enrojó de vergüenza. Me escabullí, bien a mi pesar, porque aquella pareja era impagable. Confieso mi debilidad por oír los comentarios que se hacen en el Prado. Una de las cosas que más preocupan a muchos de sus visitantes es el valor de los cuadros:

- Mira, éste es el "Caballero de la mano en el pecho", de El Greco.
- ¡Precioso, divino! Oye, ¿y cuánto valdrá?
- No se sabe, millones y millones.
- ¡Hay que ver, qué cosas; total, un señor vestido de negro con esa cara tan triste, y valer tantos millones! Pues lo que es yo te aseguro que no daba dos reales. En cambio, lo que me llevaba de buena gana es una de esas Vírgenes que hemos visto antes.

- ¡Ah, sí, las Vírgenes de Murillo! ¡Toma, como que son colosales!

- ¿Y ésas también valen millones?

- Natural, no se sabe lo que valen.

- Oye, ¿y se venden?

- ¡Pero qué se van a vender! ¡Si esto es del Estado, es decir, de todos!

- ¡Ah, bueno, si es así menos mal!

A otros visitantes lo que más les llama la atención son los copistas. Ante ellos se quedan parados largo rato, casi siempre con la boca abierta, y comentan en voz baja:

- ¡Qué bien va, eh, fíjate, igualito, igualito! ¿Y esto para qué lo hacen?

- Pues para venderlo.

- ¡Ah! ¿y los dejan?

- Claro que los dejan.

- ¿Y los autores de los cuadros?

- Ninguno vive.

- ¡Ninguno; anda, entonces ahora me lo explico!

A muchas mujeres les asombra la perfecta limpieza del Museo.

- Mira que para dar brillo a todos estos suelos y fregar todos los pisos de mármol y de piedra, ¡vaya tarea! Y a los cuadros también les tendrán que quitar el polvo.

- No, a los cuadros no se les puede tocar.

- ¿Cómo que no? ¿No dices que llevan aquí siglos y siglos, y te crees que si no les pasan un plumero de vez en vez, todos los lunes, por ejemplo, iban a estar tan flamantes como están?

- No sé cómo los limpiarán, pero con un plumero desde luego que no.

Cada día en todo momento, tú puedes escoger qué emociones o sentimientos quieres poner en tu corazón y lo que elijas lo tendrás hasta que tú decidas cambiarlo. Es tan grande la libertad que nos da la vida que hasta tenemos la opción de amargarnos o ser felices.

X. SABIDURÍA HUMANA

Explica qué significan estos refranes siguiendo el modelo:

Sobre gustos no hay nada escrito.- Es normal que cada uno tenga su propio gusto.

- ❖ Antes que acabes, no alabes.
- ❖ No hay mal que cien años dure.
- ❖ Quien tiene boca se equivoca.
- ❖ No hay mayor dificultad que la poca voluntad.
- ❖ El saber es fuerza.
- ❖ Para hablar bien hay que hablar poco.
- ❖ Hablar es gastar, escuchar es adquirir.
- ❖ A cada pájaro le gusta su nido.
- ❖ De noche todos los gatos son pardos.
- ❖ Cada oveja con su pareja.
- ❖ Perro ladrador, nunca mordedor.
- ❖ El mejor consejo, del viejo.
- ❖ Quien canta, sus males espanta.
- ❖ Quien no se aventura, no pasa la mar.
- ❖ Quien busca, halla.
- ❖ No todo es oro lo que brilla.
- ❖ Contigo, pan y cebolla.
- ❖ De la panza sale la danza.
- ❖ De grandes cenas están sepulturas llenas.
- ❖ La paciencia es la llave de todas las puertas.
- ❖ Trabaja y no comerás paja.
- ❖ El martes trece no te cases ni te embarques.
- ❖ Si quieres ir de prisa, anda despacio.
- ❖ Mucho ruido y pocas nueces.
- ❖ Dime con quién andas y te diré quién eres.
- ❖ En la adversidad se conocen los amigos.
- ❖ Del dicho al hecho hay buen trecho.
- ❖ Aunque la mona se vista de seda, mona se queda.
- ❖ Todos por uno y uno por todos.
- ❖ Tanto ruido para nada.
- ❖ Si la juventud supiera, si la vejez pudiera.
- ❖ Quien mucho abarca, poco aprieta.
- ❖ Palabra o bala suelta no tiene vuelta.

-Desde luego, si tuviéramos un poco de berza los ángeles se chuparían los dedos con esta sopa.

El padre, burlándose del monje, le dijo que esperase un momento, que enseguidita le traía un repollo de la huerta y que para que los ángeles no protestaran por una sopa de piedra tan sosa le traería también una patata y un poco de apio.

-Desde luego que eso mejoraría mi sopa muchísimo -le contestó el monje.

Después de que el campesino le trajera las verduras, el viejo las lavó, troceó y echó dentro del caldero en el que el agua hervía ya a borbotones.

-Un poquito de chorizo y tendré una sopa de piedra digna de un rey.

-Pues toma ya el chorizo, mendigo loco.

Lo echó dentro de la olla y dejó hervir durante un ratito, al cabo del cual sacó de su zurrón un pedacillo de pan que le quedaba del desayuno, se sentó en la mesa de la cocina y se puso a comer la sopa. La familia de campesinos le miraba, y el fraile comía la carne y las verduras, rebañaba, mojaba su pan en el caldo y al final se lo bebía. No dejó en la olla ni gota de sopa. Bueno. Dejó la piedra. O eso creían los campesinos, porque cuando terminó de comer cogió el pedrusco, lo limpió con agua, secó con un paño de la cocina y se lo guardó en la bolsa.

-Hermano, -le dijo la campesina- ¿para que te guardas la piedra?

-Pues por si tengo que volver a usarla otro día. ¡Dios os guarde, familia!

HAY REGALOS QUE NO CONVIENE RECIBIR

Era un profesor comprometido y estricto, conocido también por sus alumnos como un hombre justo y comprensivo. Al terminar la clase, ese día de verano, mientras el maestro organizaba unos documentos encima de su escritorio, se le acercó uno de sus alumnos y en forma desafiante le dijo:

-Profesor, lo que me alegra de haber terminado la clase es que no tendré que escuchar más sus tonterías y podré descansar de verte esa cara aburridora.

El alumno estaba erguido, con semblante arrogante, en espera de que el maestro reaccionara ofendido y descontrolado. El profesor miró al alumno por un instante y en forma muy tranquila le preguntó:

-¿Cuándo alguien te ofrece algo que no quieres, lo recibes?

El alumno quedó desconcertado por la calidez de la sorpresiva pregunta.

-Por supuesto que no. - Contestó de nuevo en tono despectivo el muchacho.

-Bueno, - prosiguió el profesor, - cuando alguien intenta ofenderme o me dice algo desagradable, me está ofreciendo algo, en este caso una emoción de rabia y rencor, que puedo decidir no aceptar.

-No entiendo a qué se refiere. - Dijo el alumno confundido.

-Muy sencillo -replicó el profesor -, tú me estás ofreciendo rabia y desprecio y si yo me siento ofendido o me pongo furioso, estaré aceptando tu regalo, y yo, en verdad, prefiero obsequiarme mi propia serenidad. Muchacho -concluyó el profesor en tono gentil-, tu rabia pasará, pero no trates de dejarla conmigo, porque no me interesa, yo no puedo controlar lo que tú llevas en tu corazón pero de mí depende lo que yo cargo en el mío.

Miguel de Cervantes (1547-1616), escritor español

Un hombre nunca debe avergonzarse de reconocer que estaba equivocado, pues al reconocerlo muestra que hoy es más prudente que ayer.
Johnatan Swift (1667-1745), escritor irlandés

La Ciencia moderna aún no ha producido un medicamento tranquilizador tan eficaz como unas pocas palabras bondadosas.
Sigmund Freud (1856-1939), psicoanalista austriaco

El silencio es el único amigo que jamás traiciona.
Confucio (551?- 479 a.C.), filósofo chino

Tengo un día. Si lo sé aprovechar, tengo un tesoro.
Gabriela Mistral (1889-1957), escritora y poetisa chilena

En este mundo siempre hay peligros para quien los tiene miedo.
George Bernard Shaw (1856-1950), escritor irlandés

No es pobre el que tiene poco, sino aquel que teniendo mucho desea todavía tener más.
Epicuro (341-270 a.C.), filósofo griego

Si realmente queremos amar, tenemos que aprender a perdonar.
Teresa de Calcuta (1910-1997), religiosa católica hindú de origen albanés

El mundo pertenece a los optimistas; los pesimistas son meros espectadores.
Dwight Eisenhower (1890-1969), general y político norteamericano
Sólo sé que no sé nada.
Sócrates (470-399 a.C.), filósofo griego

Ser o no ser, ésa es la cuestión.
William Shakespeare (1564-1616), poeta y dramaturgo inglés

Los sabios buscan la sabiduría; los necios creen haberla encontrado.
Napoleón Bonaparte (1769-1821), general y emperador francés.

Cuando los gobiernos son austeros, las sociedades son prósperas.
José María Aznar (1953), cuarto Presidente de España (1996-2004)
La cortesía es la principal muestra de cultura.
Baltasar Gracián (1601-58), escritor barroco español del Siglo de Oro

Miserable cosa es pensar ser maestro el que nunca fue discípulo.
Fernando de Rojas (1470-1541), dramaturgo español

- ❖ Más vale tarde que nunca.
- ❖ A casa de tu hermano no irás cada verano.
- ❖ Al caballo regalado no se le mira el diente.
- ❖ Antes de firmar, mirar.
- ❖ De lo bueno, poco.
- ❖ Cuanta gente, tantas mentes.
- ❖ La cosa pasada está pisada.
- ❖ Nadie nace enseñado.
- ❖ Bien empezado casi acabado.

XI. AFORISMOS Y SENTENCIAS

Los aforismos son sentencias breves cargadas de sabiduría. Expón tu opinión respecto al contenido de los aforismos que van a continuación.

Como el suelo, por rico que sea, no puede dar fruto si no se cultiva, la mente sin cultivo tampoco puede producir.
Séneca (4 a.C.-65 d.C.), filósofo romano

La sabiduría es el único bien que no se pueden llevar los ladrones.
Benjamin Franklin (1706-1790), político americano

La paciencia es amarga, pero su fruto es dulce.

Jean-Jacques Rousseau (1712-1778), filósofo y escritor francés

Conocerse a sí mismo es el mayor saber.

Galileo Galilei (1564-1642), físico y astrónomo italiano

Mente sana en cuerpo sano.

Juvenal (60?-130), poeta romano

Hay que avergonzarse de cometer una falta, no de repararla.

Jean-Jacques Rousseau (1712- 1778), escritor, pedagogo y filósofo suizo

Para ser feliz hay que vivir

en guerra con las propias pasiones y en paz con las de los demás.

Séneca (4 a.C.-65 d.C.), escritor, filósofo y político romano

Cuando alguien me ha ofendido

trato de elevar mi alma muy alto para que la ofensa no la alcance.

René Descartes (1596-1650), filósofo, físico y matemático francés

Al que mal vive, el miedo le sigue.

2. Quiero ser un pajarito con patitas de algodón para posarme en tu pecho y robar tu corazón.
3. Si mi alma fuera pluma y mi corazón tintero, con la sangre de mis venas escribiría te quiero.
4. Una cosa haré contigo que tú conmigo no harás: quererte toda la vida y no olvidarte jamás.
5. Cuando mires la estrellas acuérdate de mí, porque en cada una de ellas hay un beso para ti.
6. El amor empieza con una mirada, se dice con una palabra, se siente con un beso y se pierde con una lágrima.
7. Las flores de mi jardín florecen en primavera pero mi amor por ti, florece la vida entera.
8. Mi ojos lloran por verte, mis brazos por abrazarte, mis labios por darte un beso y mi corazón por amarte.
9. La lima nació verde, el tiempo la maduró. Mi corazón nació libre, y el tuyo lo conquistó.
10. Tardé una hora en conocerte y un solo día en enamorarme, pero me llevará toda una vida olvidarte.
11. Una noche muy bonita en tus ojos me miré, fue tan linda tu mirada que de ti me enamoré.
12. Si de una fea rama nace una linda flor, porque no de una bonita amistad un bello amor.
13. Cuando el amor no es locura, no es amor (Pedro Calderón de la Barca).
14. No se ama a una mujer porque sea bella. Es bella porque se le ama.
15. Hace falta tener un ojo abierto para conocer a tu amor verdadero. Pero hace falta tener los dos cerrados para mantenerlo.
16. Cuando dos personas necesitan ver cada vez más el uno al otro y cada vez menos a otras personas, es que están enamorados.
17. El amor es como la guerra - es fácil empezar pero difícil terminar.
18. Al pasar por un jardín las flores enristecieron, porque al verte a la flor más bella conocieron.
19. Eres mi sueño, eres mi ilusión, eres una rosa brotando en mi corazón.
20. Estaría dentro de-ti toda mi vida. Y si salgo sería para entrar de nuevo y no volver a salir.

2. Piropos más comunes

- > ¡Qué rica!
- > ¡Ires una monada!
- > ¡Estás para comerte!
- > ¡Tu padre es pastelero?
- > ¡Estás más buena que el pan!
- > ¡Viva la madre que te parió!
- > ¿Quién fuera abeja para comerse la miel de tus labios?

Muchos hay que no conocen su debilidad, pero otros tantos hay que no conocen su fuerza.

Jonathan Swift (1667-1745), escritor irlandés

Hoy es siempre todavía y ayer es nunca jamás.

Antonio Machado (1875-1939), poeta español, miembro de la Generación del 98, cuya obra inicial suele inscribirse en el movimiento literario denominado Modernismo.

La soledad a veces es la mejor compañía.

John Milton (1608-74), poeta barroco inglés.

La inspiración es la ocasión del genio.

Honoré de Balzac (1799-1850), escritor francés

XII. COPLAS Y FRASES ROMÁNTICAS

EL PIROPO

El piropro es una costumbre que a los habitantes de países latinos les parece normal y lógico, pero para los de otros países resulta inexplicable.

Las clases de piropos son muchas y muy variadas y reúnen diferentes matices: descripción, en voz alta, de los efectos que una mujer causa en el hombre, e insinuación de lo que el hombre estaría dispuesto a hacer por esa mujer.

Por regla general, los piropos no se dicen a personas conocidas sino a mujeres desconocidas que a su vez no sienten el menor interés por establecer ningún tipo de relación. Esta diferencia de las mujeres tampoco preocupa al piropeador. Este lanza su exclamación ardorosa y aparentemente apasionada como cumpliendo con un deber.

Algunos piropos son de mal gusto, incluso groseros y poco halagadores para la mujer a quien van dirigidos. No es fácil encontrar piropos tan bonitos y originales como el de poeta español **Antonio Machado**:

Tu garganta, niña,
Es tan clara y bella,
Que el agua que bebes
Se ve por ella.

1. Piropos románticos

1. Cada vez que pienso en ti, mis ojos rompen en llanto y muy triste me pregunto por qué te quiero tanto.

- Pisa fuerte, monumento, que paga el ayuntamiento.
- ¡Se rompió el cielo y el ángel está suelto!
- Guapa, ¡poco azul para tanto cielo!
- Si la belleza fuera un pecado mortal, tú no tendrías perdón de Dios.
- ¡Vaya Vd. con Dios y su hija conmigo!
- Con esa mamá ¿para qué juguetes?
- Eres más bonita que la Giralda.

3. Piropos graciosos

- * ¿Ya empezó la primavera?, ¡porque eres la primera flor que veo!
- * Dicen que robar es malo, yo nunca lo haría; pero un beso tuyo, con gusto lo robaría!
- * Las flores al verte, celosas están, no comprenden como una de ellas, caminando va.
- * ¡Dime cómo te llamas y te pido para los Reyes!
- * Desde que la he conocido, ha vivido en mi corazón sin pagar alquiler.
- * Me tienes que comprar un diccionario. Porque desde que te vi, me quedé sin palabras.
- * ¿La he visto en la portada de Cosmopolitan alguna vez?
- * ¿Acaba de salir el sol?, o ¿me has sonreído?
- * ¿Qué hace una estrella volando tan bajo?
- * ¿Te puedo hacer una foto? Quiero enviarla a mis amigos y demostrarles que los ángeles existen.
- * ¿Me permites utilizar tu teléfono? Quiero llamar a mi madre para decirle que he conocido a la chica de mis sueños.
- * Aquí te mando mi corazón que no quiere estar conmigo, le pregunté que con quien quería estar, y me dijo que contigo.
- * Tus ojos son mi mañana, tu boca mi noche y tu cuerpo mi día entero.
- * Por una noche en tus brazos todos mis secretos te diría y por saber que me quieres hasta el cielo volaría.

* Te quiero más que a mi madre, y siento que estoy pecando, pues ella me dio la vida y tú me la estás quitando.

* Exclamo que te amo, de noche y de día, ¿es que no entiendes que eres mi alegría?

* El amor es una cosa que no se puede ocultar, si no lo cuenta tu boca, te traiciona el suspirar.

* Brotó mi amor cuando me miraste, y floreció cuando me besaste.

* Flores en el cielo no se pueden encontrar y un amor como el tuyo, no se puede olvidar.

* Una flor en el desierto es difícil de encontrar y un amor como el tuyo es difícil de olvidar.

* Del rosal salen las rosas, de las rosas los perfumes y de tus labios, vida mía, un amor que me consume.

* Al nacer el día aparece el sol, al caer la noche aparece la luna, y se acelera mi corazón si aparece tu figura.

* No se si tienes novio. No se si tienes esposo. Sólo quiero que sepas que para mí Dios hizo en ti lo más hermoso.

* Ese fuego de tu piel y el calor de tu mirada me hacen sentir como el diablo en su morada.

* Quisiera ser caramelo, ¡vaya ocurrencia más loca!, para pegarme en tus labios y deshacerme en tu boca.

* Por un momento creía que me había muerto y había entrado en el cielo. Pero ahora veo que estoy vivo, y el cielo ha venido a mí.

* Las naranjas nacen verdes, el sol les da su calor, mi corazón nació libre, y el tuyo lo encarceló.

* Anoche soñé contigo y era un cuento de hadas, tú eras mi príncipe azul y yo tu princesa encantada.

* Eres mi sueño al despertar, eres lo más hermoso que la vida puede dar.

* A las nueve tuve sueño, a las once me dormí y a las seis de la mañana desperté pensando en ti.

Cuida tu corazón. Consejos.

1. Lleva una vida sana y equilibrada.
2. Vigila tu colesterol. El colesterol llega a tu cuerpo cuando comes alimentos con alto contenido de grasa saturada y colesterol. A través de los años, el exceso de colesterol en la sangre puede taparte las arterias. Esto aumenta el riesgo de sufrir un infarto al corazón.
3. Comer con menos sal de cocina te ayudará a prevenir o bajar la presión alta.
4. Es muy importante tener una vida no sedentaria para mantener sano tu corazón. Camina y/o haz deporte regularmente.
5. Trata de lograr un peso saludable. El peso excesivo puede hacer que el corazón se esfuerce más en bombear. En este caso, el corazón tiene más dificultades para surtir oxígeno a los tejidos del cuerpo. Al perder peso la persona se siente mejor y el corazón funciona mejor.
6. Eliminar el tabaco. Fumar perjudica seriamente a tu salud. Fumar es una actividad peligrosa que puede provocar serios problemas cardiovasculares.
7. Lleva una vida tranquila. Aunque es difícil eliminar completamente las tensiones en nuestras vidas si es necesario intentar evitarlas. El estrés perjudica a nuestro corazón.
8. Es importante llevar una vida con actitud positiva y dedicar tiempo al descanso y a la relajación.

Algunos consejos para tener una buena autoestima

1. Ten confianza por tu capacidad para resolver tus propios problemas, no te dejes acobardar por tus fracasos y dificultades que hayas experimentado a lo largo de tu vida.
2. Sé capaz de hacer un juicio positivo sobre ti mismo. Ten valor y descubre y asume lo que no va bien y ponte manos a la obra para modificarlo.
3. Reconoce y acepta en tí mismo una variedad de sentimientos e inclinaciones tanto positivas como negativas y no tengas miedo a revelarlas a otra persona.
4. No emplees demasiado tiempo preocupándose por lo que halla ocurrido en el pasado, ni por lo que pueda ocurrir en el futuro.
5. Recuerda que las críticas hacen difícil cambiar y progresar. Hay que hacer afirmaciones positivas sobre nosotros mismos.
6. Aumenta la confianza en tí mismo y en tus decisiones. Confía en tu capacidad para controlar tu vida.

* Hola. Soy un ladrón y lo primero que quiero robar es tu corazón.

* No tengo alas para ir al cielo, pero tengo palabras para decirte: Te quiero.

Coplas

Una rosa se deshace,
un castillo se derrumba,
una amistad sincera
se conserva hasta la tumba.

No tengo rosas que darte
ni regalos que ofrecerte,
pero sí tienes mi amistad
y mi amor sinceramente.

La amistad es una perla
difícil de encontrar,
ya que tú y yo la tenemos,
la debemos conservar.

5 Sentidos tenemos
5 Sentidos usamos
5 Sentidos perdemos
cuando nos enamoramos

Con la mano te digo adiós,
con los ojos, hasta luego,
con la boca, hasta pronto
y con el corazón, te quiero...

XIII. RECOMENDACIONES ÚTILES Y PRÁCTICAS

A continuación os proponemos algunos consejos y recomendaciones útiles y prácticos. Al leerlos tratad de formular vuestros propios consejos según cualquier tema.

Consejos para ofrecer una buena amistad

1. Si ves que alguien está en problemas ayúdalo y compréndelo.
2. No rechaces a nadie, date la oportunidad de conocerlo.
3. Valora a tus amigos por la riqueza interior y no por la exterior.
4. Si un amigo pasa por un mal momento, permancee al lado suyo. Escucharle puede ser la mejor manera de reconfortarle. Si sientes que puedes ser un buen apoyo, hazle saber que estás disponible.
5. Acepta por igual las virtudes y defectos de tus amigos.
6. Sé sincero y leal, deja que tus amigos confíen en ti.
7. Recuerda que para tener amigos, debes serlo tú primero.

- a/algún b/alguna c/ninguna d/ningún
4. ¿Por qué no ... has dicho la verdad?
a/te b/lo c/se d/la
5. Rafael, ¿por qué no me ... estas fotos?
a/muestras b/muestras c/muestran d/mostraré
6. Nunca ... en el mundo nada comparable a una mujer hermosa
a/hay b/ha c/haya d/habrà
7. No ... al cine, esa película no es interesante
a/vas b/ve c/irás d/vayas
8. El mapamundi ... en la pared, junto a la pizarra.
a/está b/hay c/es d/son
9. Los estudiantes se alegran de que el profesor les ... buenas notas.
a/pondrá b/pone c/ponga d/ ha puesto
10. Me dijo que su madre ... enferma.
a/es b/tenía c/era d/estaba
11. Si quieres ir allí, te ... mi coche.
a/dijo b/dejaría c/dejaré d/dejaba
12. Nos gusta que ... con nosotros.
a/has comido b/comas c/comías d/comes
13. ... a Rafael, te lo explicará todo.
a/dirige b/dirígete c/dirijase d/dirijanse
14. No sé que ... si no tuviera trabajo.
a/haré b/habré hecho c/hacer d/ haría
15. ¡... gente hay en la calle!
a/Cuánto b/Cuántos c/Cuántas d/Cuánta
16. Todo ... ha pasado no es por casualidad.
a/el que b/que c/lo que d/la que
17. Cuando termines ... todo eso, avísame.
a/a b/en c/con d/ de
18. Ellos se despidieron ... los Gómez.
a/por b/de c/a d/con
19. Si tienes frío en los pies, ponte ...
a/calcetines b/bufanda c/ guantes d/boina

20 reglas que has de seguir siempre:

¡Ojo! Es buena oportunidad para comprobar tu idioma. A ver si podrás detectar y corregir los fallos.

1. Lo primero: conserbar vien la hortografía.
2. Cuide la concordancia, el cual son necesaria para que usted no caigan en aquello errores.
3. Ponga comas puntos signos de interrogación o dos puntos rayas siempre que corresponda si no poco se entienden las relaciones entre las palabras la jerarquía entre las ideas.
Y cuando, use los signos de: puntuación, póngalos; correctamente!.
4. Lo mejor es esquivar la reiteración se sonidos en la oración. La proposición es buscar una opción que no rime con lo dicho con antelación.
5. Evite las repeticiones, evitando así repetir y repetir lo que ya ha repetido reiteradamente.
6. Trate de ser claro; no use hieráticos, herméticos o errabundos gongorismos que puedan jibarizar las más enaltecidas ideas.
7. Imaginando, creando, planificando, un escritor no debe aparecer equivocándose, abusando de los gerundios. Tratando siempre, sobre todo, de no estar empezando una frase con uno.
8. Correcto para ser en la construcción, caer evite en trasposiciones. Continua leyendo...»

XIV. COMPRUEBA TUS CONOCIMIENTOS DEL IDIOMA

VARIANTE I

1. Marca con un círculo la variante que te parezca más conveniente entre las opciones ofrecidas:

1. Llega el segundo grupo de turistas mucho ... numeroso que el primero.
a/ como b/ tan c/ muy d/ más
2. Te he devuelto tu libro, pero tu amiga no quiere devolverme ... y eso es injusto.
a/ el mío b/ mío c/ mi d/ la mía
3. No mantienes ... relación con ellos.

satisfacción tanto para ti como para él. Procura evitar las zonas llenas de gente y mejor practícalo fuera de las horas del sol intenso.

4. La Vijanera es una de las fiestas más tradicionales y arraigadas de Cantabria que se celebra el primer domingo de cada año en Silió, localidad del municipio de Mollado. Se trata del primer carnaval del año, al que acuden cientos de personas. En La Vijanera se celebra la llegada del nuevo año y se ahuyentan los malos espíritus en una tradición que se remonta a la época romana. Varios personajes intervienen en este peculiar carnaval. Quizás los más conocidos son los zamarracos, con la cara pintada de negro y ataviados de pieles de carnero y los característicos sombreros picudos, ahuyentan con el estruendo de sus campanos los malos espíritus del año que acaba de llegar.

3. Después de leer cada uno de los textos que siguen, busca entre las opciones la respuesta adecuada a su contenido.

1. El día 9 de mayo de 1453, el Imperio turco se hizo dueño de la vieja ciudad de Constantinopla; para los países europeos, el comercio con Asia ya no era posible. Fue entonces cuando Portugal, abierto al Atlántico, empezó a buscar un nuevo camino por mar. El plan era sencillo, pero lento: seguir la costa de África, encontrar el paso al Océano Indico, y desde allí ir hacia la India. En 1487, Bartolomé Dias dio la vuelta al cabo de Buena Esperanza: Portugal había encontrado su camino. Por aquellas mismas fechas, un hombre llamado Cristóbal Colón, intentaba conseguir la ayuda de los reyes españoles, doña Isabel y don Fernando, para probar un camino distinto: él quería ir siempre hacia el Oeste, cruzando el Atlántico. Durante mucho tiempo Colón no pudo convencer a nadie. Todos pensaban que era un viaje imposible: los que no creían todavía que la Tierra era redonda, por supuesto, pero también los que sí lo creían; para éstos, la distancia entre Asia y Europa era demasiado grande. Sin embargo, por fin, en 1492, los Reyes Católicos decidieron ayudar a Colón. Este cambio de opinión fue importantísimo porque el 12 de octubre de ese mismo año, tres barcos españoles encontraron tierra al otro lado del Atlántico. De esta manera, Europa había llegado a América.

¿ Por qué Cristóbal Colón intentaba conseguir la ayuda de los reyes españoles?

- A. porque quería convencerse de que la Tierra era redonda
- B. porque quería probar un camino distinto a India
- C. porque quería convencerse de que la distancia entre Asia y Europa no era demasiado grande
- D. porque no pudo conseguir la ayuda de Portugal

2. He llegado a La Mancha para asistir al tradicional concurso de la Monda de la Rosa del Azafraán, que se celebra, el último domingo de octubre, en la gran plaza de Consuegra. La plaza está tan llena de gente que apenas se puede pasar. Los jóvenes van vestidos con trajes típicos; un grupo de danzas interpreta los bailes regionales y

20. El circo sirve para ... a los niños.

a/alajar b/divertir c/aburrir d/molestar

2. Relacione cada uno de los textos (1-4) con su título.

- A. Una fiesta pagana
- B. Un tesoro oculto
- C. Las costumbres cántabras
- D. Las diversiones caninas
- E. ¡Menudo negocio!
- F. Mitos y leyendas

1. Seguramente te gusta vestir a la moda y ponerte la ropa que se lleva. Pero, ¿has pensado alguna vez cómo funciona la industria de la moda?

Primero se reúnen representantes de todos los sectores interesados en la industria de la moda: productores textiles, confeccionistas, expertos en ventas, creadores de las distintas marcas... Juntos deciden las formas, las telas y los colores que van a llevarse la próxima temporada.

Luego, los diseñadores crean las prendas de cada colección. Después se realizan pases de modelos para presentar las nuevas creaciones a los representantes de las grandes tiendas de ropa.

Poco después se realiza en diversos talleres la confección de las prendas en serie. Finalmente se distribuyen las prendas realizadas y llegan a las tiendas y los grandes almacenes.

2. Todos los días se producen en el mundo toneladas de basura. Pero no toda la basura se tira o se quema. Algunas materias pueden aprovecharse para fabricar nuevos productos.

Una de las materias que más se reciclan hoy día es el papel que se utiliza para fabricar cartones y toda clase de papel reciclado. Otra de las materias más aprovechadas es el vidrio. Desde hace mucho, en Suiza, Holanda y Alemania se trituraron los cristales viejos para fabricar nuevos objetos de vidrio. En algunos países, como Estados Unidos, se aprovechan los neumáticos usados para elaborar una mezcla especial que se utiliza para rellenar los baches de las carreteras. En Japón se aprovechan las botellas de plástico usadas para fabricar objetos de baja calidad, como cubos de basura. Ya que producir basura es casi inevitable, todos deberíamos darnos cuenta de que, en el fondo, la basura también puede ser un auténtico tesoro.

3. El verano es la estación más adecuada para practicar el deporte del disco volador con tu perro. Es un juego que se practica idealmente en jardines, parques. Es conveniente que tengas la precaución de llevar agua. No importa cuál es el tamaño de tu perro, cualquiera puede practicar este deporte. Además proporciona un ejercicio sano para los perros que no tienen oportunidad de hacerlo en los meses de frío. El juego consiste en tirar el disco volador, que tu perro lo recoja en el aire y que te lo devuelva. Los magníficos saltos que puede llegar a realizar tu perro serán una

En cambio, hay otros animales que en nuestra cultura se consideran simpáticos y beneficiosos y se han convertido en protagonistas de las más bellas historias. Tal es el caso de las palomas o de las cigüeñas. Así, la paloma fue encargada de avisar a Noé del fin del Diluvio Universal, y desde entonces se la considera como símbolo de la paz.

Y la cigüeña es el animal encargado de entregar a los niños recién nacidos a sus padres.

Una cosa son las leyendas y otra, la realidad. Y en la realidad, todos los animales ocupan su puesto en la naturaleza.

1. Según el texto, algunos animales se consideran desagradables sólo por ser salvajes.
2. Según el texto, en el Libro Sagrado las serpientes aparecen como los animales más inútiles del mundo.
3. Según el texto, las leyendas sobre los animales y la realidad son completamente diferentes.

VARIANTE II

1. Marca con un círculo la variante que te parezca más conveniente entre las opciones ofrecidas:

1. ¿... ya listo para salir?
a/ Eres b/ Estás c/ Vas d/ Estes
2. He encontrado los libros casualidad.
a/ hasta b/ en c/ por d/ a
3. En la mesa ... muchas cajas de cartón.
a/ son b/ ha c/ hay d/ tiene
4. Ella no sabía todavía.
a/ nadie b/ algo c/ ningún d/ nada
5. Para hacer la mayonesa necesitas
6. Luisa lleva tres ... en Murcia.
a/ un calentador b/ una batidora c/ un molinillo d/ un aspirador
7. La gallina ... huevos todos los días.
a/ pone b/ deja c/ cae d/ echa
8. A Tina ... la cabeza.
a/ está mala b/ le duele c/ está indispuesta d/ tiene dolor de
9. La forma negativa de "cógelo" es ...

en unos puestos improvisados se pueden degustar los sabrosos quesos manchegos. Las mesas para el concurso están preparadas. Sobre los manteles blancos hay montones de flores malva, las rosas del azafrán, que guardan en su interior unos valiosos estigmas. Estos diminutos estigmas son los verdaderos protagonistas de la fiesta, porque con ellos se hace el azafrán, la especia más cara del mundo, que se usa tradicionalmente en la cocina española para dar sabor y el color amarillo a platos típicos como la paella. El mismo día del concurso, la familia de José Moya, que me ha invitado a asistir a las fiestas, se levanta antes de salir el sol. Están cansados después de varios días de duro trabajo, pero entre ellos reina un ambiente festivo. Para ellos, como para tantas otras familias de la zona, hoy es el último día de la cosecha del azafrán y sólo les quedan por recoger las flores de un campo.

¿Por qué se celebra el concurso el último domingo de octubre?

- A. porque el azafrán se vende solamente en otoño
- B. porque la fiesta concluye el año agropecuario
- C. porque es el día final de la cosecha de azafrán
- D. porque la gente no trabaja ese día

4. Después de leer los textos que siguen, marca las afirmaciones que corresponden a su contenido:

1. Seguramente te gusta vestir a la moda y ponerte la ropa que se lleva. Pero, ¿has pensado alguna vez cómo funciona la industria de la moda?

Primero se reúnen representantes de todos los sectores interesados en la industria de la moda: productores textiles, confeccionistas, expertos en ventas, creadores de las distintas marcas... Juntos deciden las formas, las telas y los colores que van a llevarse la próxima temporada.

Luego, los diseñadores crean las prendas de cada colección. Después se realizan pases de modelos para presentar las nuevas creaciones a los representantes de las grandes tiendas de ropa.

Poco después se realiza en diversos talleres la confección de las prendas en serie. Finalmente se distribuyen las prendas realizadas y llegan a las tiendas y los grandes almacenes.

1. Según el texto, antes de que una prenda llegue a la tienda hay que realizar un conjunto de operaciones complejas.

2. Según el texto, la primera etapa en la confección de una prenda es el envío del producto a las tiendas.

3. Según el texto, finalmente las prendas se distribuyen entre los productores.

2. Nuestra cultura considera desagradables algunos animales sin más motivo que su apariencia o la leyenda. Éste es el caso de las serpientes o los cuervos. Así, las serpientes aparecen en la Biblia como la encarnación del diablo. Los cuervos, por su parte, son considerados mensajeros de la muerte.

las empresas para evitar la contaminación, cumplir con los estándares medioambientales y desarrollar tecnologías anticontaminantes.

2. Hace apenas 30 años, muy pocos en el mundo mencionaban el medio ambiente. La humanidad ha ignorado este problema y ha acumulado una deuda que, en términos ecológicos, es insostenible. Anualmente el hombre utiliza más recursos naturales de los que puede reponer el planeta, por lo que de continuar ese ritmo dentro de tres décadas el estatus de vida descenderá drásticamente. En su proceso de adaptación, los seres humanos transformaron prácticamente la mitad de la superficie terrestre con fines de alimentación, vivienda y abrigo, violentando todos los sistemas vitales de la Tierra.

3. “Actualmente las enfermedades infecciosas siguen siendo la causa del 33% de las muertes en el mundo”, dice el doctor David Heymann, de la Organización Mundial de la Salud. Entre varios factores que contribuyen a esa situación figuran el crecimiento demográfico, los programas de vacunación fallidos, el hacinamiento, los cambios medioambientales. Además, en la propagación de las enfermedades infecciosas han influido la emigración forzada, la afluencia de refugiados y el aumento en la cantidad de viajes internacionales. “Esta situación no tiene razón de ser- dice el doctor Heymann-. Disponemos de los medios para combatir o eliminar dichas enfermedades”

4. En España todos los mayores de 14 años deben tener un documento que acredite su personalidad. A este documento se le llama Documento Nacional de Identidad. En el carné de identidad constan los datos personales del titular, así como una fotografía y la firma del titular. Este documento se emplea para poder dar fe de la personalidad del portador en los momentos en que es absolutamente necesario comprobar positivamente la identidad de una persona: para votar, para abrir una cuenta bancaria, para acreditar que se es mayor de edad, etc.

Puede opinarse que estos documentos menoscaban la intimidad de la persona; pero el hecho de ser más pequeños y resistentes que los pasaportes y más universales que las licencias de conducir los hace mucho más prácticos y manejables que esos otros documentos.

3. Después de leer cada uno de los textos que siguen, busca entre las opciones la respuesta adecuada a su contenido.

El satélite y la televisión

La televisión es uno de los medios de comunicación más importantes. Sus propiedades como medio electrónico han alterado nuestro comprender de la realidad y nuestras relaciones con el mundo.

El transmisor envía las imágenes por todo el país. Las imágenes “viajan” en forma de ondas invisibles por el espacio. Las ondas son recogidas mediante antenas de televisión, colocadas en lo alto de las casas, o bien en su interior. Las antenas las transmiten como electricidad al televisor y éste las transmite de nuevo en imágenes.

Algunas veces los programas de televisión se transmiten desde uno a otro continente. Entonces una antena transmisora envía sus ondas a un satélite que vuela muy alto alrededor de la Tierra.

a/no lo cojas b/ no lo cogeras c/ no lo coge d/ no lo coja

10. Cuando nos casamos, no ... ni siquiera casa.
a/tendríamos b/ hemos tenido c/teníamos d/tuvimos

11. Mientras cantábamos, alguien ... en la clase.

a/había entrado b/ entraba c/hubo entrado d/entró

12. No tengo el gusto ... conocer a esa persona.

a/en b/por c/ a d/de

13. ¡... tonto es ese chico!

a/Cuánto b/Cómo c/Cuál d/Qué

14. ¡... se te ha ocurrido eso?

a/Cuánto b/Cómo c/Cuál d/Qué

15. Cuando entré en casa, el teléfono descolgado.

a/estuvo b/había estado c/estaba d/era

16. Repite otra vez eso que ... de decir.

a/dejas b/vas c/tienes d/acabas

17. El periodista hizo un ... sobre la religión.

a/paisaje b/cuadro c/reportaje d/ homenaje

18. ... año se repite la misma historia.

a/Mismo b/Cada c/Mucho d/Alguno

19. En otoño los árboles pierden ...

a/las raíces b/las hojas c/las ramas d/ los frutos

20. ¡... decirme dónde está la Avenida Carlos V, por favor?

a/Sabe b/Cabe c/Podría d/Debería

2. Relacione cada uno de los textos (1-4) con su título

A. ¿Qué opinas de DNI?

B. El hombre y la naturaleza

C. Problemas de la sanidad pública

D. Problemas del crecimiento demográfico

E. Pasos hacia la protección del medio ambiente

1. El rápido crecimiento económico llegó acompañado de la contaminación del aire y de los ríos y de la existencia de diversos peligros para el medio ambiente. A partir de entonces, se han creado leyes sobre el control de la contaminación del medio ambiente que sentaron las bases de los estándares medioambientales, además se han creado agencias para el medio ambiente que comenzaron a aplicar severas medidas a

¿Cuál es la función del satélite en el sistema de televisión?

1. Transmite imagen al televisor.
2. Retransmite las ondas a grandes antenas televisivas.
3. Recoge ondas de las pantallas del televisor.
4. Sirve de medio del enlace entre la antena y el televisor.

Las ventajas de Internet

Cada día son más las personas que utilizan Internet para realizar sus compras. Rapidez y comodidad son las principales ventajas que ofrece la red, pero existen todavía varias cuestiones por resolver en esta reciente práctica comercial. La empresa que ofrece el producto debería identificarse mejor. Las facturas que se envían al comprador no suelen ser claras y muchas veces no tienen todos los datos necesarios. La tarjeta de crédito, por su gran comodidad, es uno de los medios de pago más utilizados cuando se compra en Internet. Es muy cómodo y rápido pero carece de seguridad: al comprador le descuentan el dinero en su cuenta bancaria en el mismo momento de la compra y no, como dice la ley, cuando recibe el producto.

¿Cuáles son las ventajas de comprar por Internet?

1. Es cómodo y rápido
2. Es bastante complicado
3. Es divertido y rápido
4. Es seguro y rápido

4. Después de leer los textos que siguen, marca las afirmaciones que corresponden a su contenido.

Todos los días se producen en el mundo toneladas de basura. Pero no toda la basura se tira o se quema. Algunas materias pueden aprovecharse para fabricar nuevos productos.

Una de las materias que más se reciclan hoy día es el papel que se utiliza para fabricar cartones y toda clase de papel reciclado.

Otra de las materias más aprovechadas es el vidrio. Desde hace mucho, en Suiza, Holanda y Alemania se trituran los cristales viejos para fabricar nuevos objetos de vidrio.

En algunos países, como Estados Unidos, se aprovechan los neumáticos usados para elaborar una mezcla especial que se utiliza para rellenar los baches de las carreteras. En Japón se aprovechan las botellas de plástico usadas para fabricar objetos de baja calidad, como cubos de basura.

Ya que producir basura es casi inevitable, todos deberíamos darnos cuenta de que, en el fondo, la basura también puede ser un auténtico tesoro.

1. Según el texto, la basura no puede ser reciclada y no sirve para nada.
2. Según el texto, las materias reciclables son las que se usan para confeccionar algo nuevo y útil.

3. Según el texto, producir basura es un proceso que se puede evitar.

Aprender a bucear no es tan difícil como parece. La Federación Española de Actividades Subacuáticas ha establecido ciertas normas para la iniciación. La profundidad máxima debe ser de tres metros, cada neófito debe ir acompañado de un instructor y debe pasar una revisión médica previa. Los menores necesitan autorización paterna y es imprescindible a cualquier edad un seguro. La edad mínima para el bautizo submarino es de diez años.

La duración del curso se oscila entre dos fines de semana y dos semanas. Nunca menos de cuatro días. Aunque los profesionales insisten en que los conocimientos no se miden por las horas, sino por la destreza adquirida.

A bucear se aprende muy rápido, y los cursos se centran en enseñar a solucionar problemas. El curso se compone de las clases teóricas y de piscina, y después, un fin de semana en el mar, donde se hacen cuatro inmersiones. Con estas clases se obtiene el carné de primer nivel de buceador de aguas abiertas, un título reconocido internacionalmente.

1. Según el texto, para aprender a bucear hay que vivir cerca del mar.

2. Según el texto, un curso de marinismo dura menos de cuatro días.

3. Según el texto, para recibir el carné acreditativo es imprescindible demostrar en el mar lo que se ha aprendido en las clases teóricas.

ДЛЯ ПОДАТОК

СПИСОК ВИКОРИСТАНИХ ДЖЕРЕЛ

1. Шевченко Т. «Заповіт» мовами народів світу / Упоряд. Б. В. Хоменко; Вступн. ст. Б. В. Хоменка; Ред. тому А. О. Білецький. — К.: Наукова думка, 1989. — 248 с.
2. <http://www.cvc.cervantes.es>
3. <http://www.elcastellano.org>
4. <http://www.hispanicus.com>
5. <http://www.wikipedia.org>
6. <http://www.quiz.es>
7. <http://tesaugustobriga.juntaextremadura.net/memoria/Actividades.htm>
8. http://www.buscalogratis.com/postales_frases_amor.htm
9. <http://www.elhuevochocolate.com>
10. <http://cvc.cervantes.es/aula/pasatiempos>
11. <http://www.tododetest.com>
12. <http://www.quiz.es/quiz1/juegos/quiz/quiz006.pdf>
13. <http://es.5wk.com/viewtopic.php?f=36&t=113789>
14. <http://webcatolicodejavier.org/sopadepiedra.html>
15. <http://www.ciudadseva.com/textos/cuentos/esp/ggm/ladron.htm>

Навчальне видання

Стрюкова Надія Олексіївна
Клименко Анна Іванівна
Телкова Оксана Василівна
Кириченко Оксана Борисівна

ОСНОВНА ІНОЗЕМНА МОВА (ІСПАНСЬКА)

**APRENDEMOS ESPAÑOL CON ACTIVIDADES LÚDICAS
Y JUEGOS DIDÁCTICOS**

Навчальний посібник
з розвитку комунікативних навичок
з використанням творчих завдань
для студентів 1-3 курсів факультету іноземної філології

Рецензент
Відповідальний за випуск
Коректор

*Т. М. Уділова
Н. О. Стрюкова
Т. О. Салтикова*

Підп. до друку 20.06.2011. Формат 60×90/16. Папір офсетний.
Друк ризографічний. Гарнітура Таймс. Умовн. друк. арк. 5,3.
Замовлення № 251. Тираж 20 прим.

Запорізький національний університет

69600, м. Запоріжжя, МСП-41
вул. Жуковського, 66

Свідоцтво про внесення суб'єкта видавничої справи
до Державного реєстру видавців, виготівників
і розповсюджувачів видавничої продукції
ДК № 2952 від 30.08.2007

