

ДНІПРОПЕТРОВСЬКИЙ ДЕРЖАВНИЙ ІНСТИТУТ ФІЗИЧНОЇ
КУЛЬТУРИ І СПОРТУ

Кафедра олімпійського та професійного спорту

Долбишева Н.Г., Кощев О.С., Пірогова К.І.

ОРГАНІЗАЦІЯ ТА ПРОВЕДЕННЯ СПОРТИВНИХ ЗАХОДІВ

Методична рекомендація
(для студентів денної та заочної форми навчання)

Дніпропетровськ, 2013

Розробники:

Долбишева Н.Г. – к.фіз.вих, доцент, декан факультету ОПС ДДІФКіС

Кощєєв О.С. – старший викладач кафедри ОПС ДДІФКіС

Пірогова К.І. – викладач кафедри ОПС ДДІФКіС

Рецензенти:

Горбенко В.П. - к.пед.н., доцент, завідувач кафедри легкої атлетики ДДІФКіС

Яримбаш К.С. - к.пед.н., доцент кафедри ОПС ДДІФКіС

Організація та проведення спортивних заходів (Методична рекомендація з дисциплін «Теорія спорту», «Організації масової спортивно-оздоровчої роботи», «Організаційно-тренерської практики» для студентів денної та заочної форми навчання за спеціальностями «Спорт», «Фізичне виховання» та «Здоров'я людини / Скл. Н.Г. Долбишева, О.С. Кощєєв, К.І. Пірогова – Дніпропетровськ: ТОВ «Вета», 2013.- 48 с.

У методичній рекомендації «Організація та проведення спортивних заходів» розкриваються загальна структура спортивних заходів, класифікація та видів змагань. Особливості визначення змагань в залежності від специфіки видів спорту. А також надані основні документи, які регламентують організацію й проведення різних спортивних заходів (насамперед змагань) та представлені варіанти прикладів з їх оформлення.

Данна методична розробка запропонована студентам, викладачам інститутів, тренерам з олімпійських та неолімпійських видів спорту, викладачам коледжів та училищ фізичної культури.

Затверджено

на засіданні кафедри олімпійського та професійного спорту ДДІФКіС

Протокол № 7 від «31» січня 2013

@ Н.Г. Долбишева, 2013

@ О.С. Кощєєв, 2013

@ К.І. Пірогова, 2013

З М І С Т

ВСТУП	4
1. КЛАСИФІКАЦІЯ СПОРТИВНИХ ЗАХОДІВ	5
2. ЗАГАЛЬНА ХАРАКТЕРИСТИКА ЗМАГАНЬ, ЇХ КЛАСИФІКАЦІЯ ТА ВИДИ	6
3. ЗМАГАННЯ В СИСТЕМІ ПІДГОТОВКИ СПОРТСМЕНІВ	8
4. СПОСОБИ ПРОВЕДЕННЯ ЗМАГАНЬ	10
5. ВИЗНАЧЕННЯ РЕЗУЛЬТАТУ ЗМАГАНЬ В ЗАЛЕЖНОСТІ ВІД СПЕЦИФІКИ ВИДУ СПОРТУ	14
6. ОСНОВНІ ДОКУМЕНТИ, ЯКІ РЕГЛАМЕНТУЮТЬ ОРГАНІЗАЦІЮ ТА ПРОВЕДЕННЯ СПОРТИВНИХ ЗАХОДІВ	16
ДОДАТКИ:	
Додаток 1. Закон України «Про фізичну культуру і спорт».....	18
Додаток 2. Календарь змагань	21
Додаток 3. Положення про підготовку спортивних споруд та інших спеціально відведених місць для проведення масових спортивних та культурно-видовищних заходів (зі змінами)	23
Додаток 4. Положення про медичне забезпечення спортивно-масових заходів	29
Додаток 5, 6. Інструкція про медичне забезпечення та спортивно-масових заходів	33
Додаток 7. Вимоги до змісту положення (регламенту) про офіційні фізкультурно-оздоровчі заходи або спортивні змагання.....	36
Додаток 8. Регламент змагань.....	37
Додаток 9. План підготовки та проведення змагань.....	41
Додаток 10. Акт прийому головним суддею місця змагань	42
Додаток 11. Список суддів на змаганнях.....	43
.....
Додаток 12. Протокол засідання мандатної комісії	44
Додаток 13. Звіт головного судді.....	45
ЛІТЕРАТУРА	46

ВСТУП

У сучасному спорті достатньо чітко виражена тенденція зростання інтересу до такого специфічного явища, як спорт.

Сучасний спорт відкриває нову галузь соціальної діяльності, в якій людина реалізує свої потреби, розкриває внутрішні здібності. На сьогодні зростає соціальна значимість і престижність спорту. Боротьба за вісці досягнення, рекорди вимагає мобілізації особистості спортсмена і формує її.

В даний час спорт предстовляє собою складне багатофункціональне і різноманітне явище соціального життя суспільства, що займає важливе місце в його фізичній і духовній культурі. Надє можливості для самовираження, дозволяє відносно швидко підвищити соціальний статус, отримати не тільки моральне, але й матеріальне заохочення в одній з нечисленних сфер, доступних молодому поколінню.

Відміною ознакою спорту є суперництво, що відбувається в формі змагання. Суперництво стимулює прояв максимального рівня людських можливостей і тому сприяє їх вдосконаленню.

Змагання є не тільки одним з компонентів підготовки спортсмена, але є специфічним ядром спорту.

Спортивні змагання, будучи сутністю спорту, визначають цілі та спрямованість розвитку і виховання спортсмена для результативної діяльності. Спортивні змагання є своєрідною моделлю людських відносин, реально існуючих у суспільстві: боротьби, перемоги і поразки, взаємовиручки, спрямованості до постійного вдосконалення і досягненню найвищого результату в обраній діяльності, задоволення творчих і престижних цілей та ін.

Дані методичі рекомендації призначені для студентів деної та заочної форми навчання за напрямом підготовки 6.010202 «Спорт», 6.010201 «Фізичне виховання», 6.010203 «Здоров'я людини». Вони спрямовані на оволодіння знаннями з організації та проведення різноманітних заходів. До спортивних заходів можна віднести: фестивалі, конкурси, спортокіади, конвенції, збори та ін.

1. КЛАСИФІКАЦІЯ СПОРТИВНИХ ЗАХОДІВ

Міжнародний спортивний рух – це важлива частка соціально-культурної сфери суспільного життя відносяться різні спортивні заходи, які за своїм значенням поділяються на міжнародні, державні та регіональні.

До **міжнародних заходів** належать міжнародні спортивні змагання (чемпіонати, першості та кубки світу, Європи, інші офіційні міжнародні змагання), а також міжнародні показові виступи, фестивалі, конкурси тощо.

До **державних заходів** належать спортивні змагання (чемпіонати, першості, кубки країни, всеукраїнські спортивні змагання), інші заходи (всеукраїнські фестивалі, конкурси, конгреси), що проводяться за рішенням центральних органів виконавчої влади.

До **регіональних заходів** належать спортивні змагання (чемпіонати, першості, кубки) та інші заходи (фестивалі, конкурси), що проводяться за рішенням місцевих держадміністрацій або органів місцевого самоврядування.

За джерелами фінансування заходи поділяються на **державні та комерційні**.

До державних заходів належать ті, що проводяться з ініціативи державних органів та повністю або частково фінансуються з державного чи місцевого бюджету.

До комерційних заходів належать ті, що проводяться з ініціативи спортивних федерацій, фізкультурно-спортивних товариств, юридичних та фізичних осіб за рахунок позабюджетних коштів.

Крім вище вказаних спортивні заходи можуть бути **відомчі**, як з окремого виду спорту так і комплексні.

Всі міжнародні спортивні заходи (змагання) можливо класифікувати за наступними ознаками:

- географічними (всесвітні та регіональні);
- характером членства в них (індивідуальні та колективні);
- за професійною належністю - за видами спорту (плавання, гімнастика, фехтування та ін.);
- за релігійними переконаннями (спеціальні та універсальні);
- за терміном проведення (тимчасові та постійні);

До категорії тимчасових належать міжнародні конгреси, симпозіуми, конференції. До постійних - спортивні неурядові організації, наприклад Генеральна Асоціація міжнародних спортивних федерацій.

Слід зазначити, що членами спортивних організацій є національні та міжнародні спортивні організації, а також окремі особи. Крім того, розрізняють Національні спортивні організації (НСО):

- **загального характеру**, діяльність яких різноманітна (наприклад, Міжнародна Рада фізичного виховання і спорту - СІЕПС);
- **спеціальні** - з видів спорту (Міжнародні спортивні федерації);

- за галузями знань і діяльності (наприклад, Асоціація спортивної преси - АІСП);
- за професійною ознакою (наприклад, Європейська федерація психології спорту і фізичної діяльності - ФЕПСАК);
- за релігійною ознакою (наприклад, Міжнародний католицький союз фізичного виховання і спорту) та інші об'єднання.
 - за контингентом учасників (дитячі, юнацькі, дорослі, ветерани);
 - за доступністю (очні та заочні, відкриті та закриті);
 - за належністю (іменні та персональні).
 Одним з основних елементів усіх заходів є спортивні змагання.

2. ЗАГАЛЬНА ХАРАКТЕРИСТИКА ЗМАГАНЬ, ЇХ КЛАСИФІКАЦІЯ ТА ВИДИ

Спортивні змагання є основним елементом, що визначає всю систему підготовки спортсменів. Без змагань неможливе існування самого спорту, тому спорт значною мірою може розглядатися як сфера знань і діяльності, яка спрямована на забезпечення функціонування і розвитку змагань.

Спортивні змагання – своєрідна модель людських відносин, що реально існують в світі: це боротьба, перемоги і поразки, постійне вдосконалення і прагнення до найвищих результатів, досягнення творчої, престижної і матеріальної мети.

У змаганнях здійснюється оцінка організаційних і матеріально-технічних основ підготовки, системи відбору і підготовки спортсменів, кваліфікація тренерських кадрів і ефективність системи навчання фахівців, рівень спортивної науки і результативність науково-методичного і медичного забезпечення і ін. Також, відбувається максимальна реалізація можливостей спортсменів, порівняння рівня їх підготовленості та досягнення найвищих результатів, перемог, встановлення рекордів.

Змагання характеризуються наявністю конкуренції між їх учасниками. При цьому суперництво виникає не тільки між спортсменами і тренерами. У конкурентні відносини вступають Національні олімпійські комітети і Національні федерації, організатори системи підготовки спортсменів і керівники команд, науковці, лікарі, фахівці служб безпеки, фірми-постачальники спортивного інвентарю і устаткування, спортивної форми, тренажерів, діагностичних приладів і інших товарів для спорту, уболівальники.

Окрім суперництва змагання обумовлюються протилежністю цільових установок учасників змагань, створюються умови для об'єднання спортсменів і фахівців загальними інтересами – підвищенням авторитету виду спорту, його видовищу і популярності, об'ємом досвіду підготовки і діяльності змагання, досягненнями в галузі спортивної науки, розробки інвентарю і устаткування, т.д.

Змагання є значним чинником мобілізації функціональних резервів організму, вдосконалення різних сторін підготовленості спортсмена та розглядаються як один з найбільш ефективних і незамінних засобів підготовки спортсмена.

За умовами проведення змагання виділяють:

- **за ознакою періодичності** (коли змагання проводяться щорічно, один раз на два роки - як чемпіонати Світу чи Європи, раз на чотири роки - як Олімпійські ігри, одиничні, традиційні).

- **за ознакою місця проведення** (закриті приміщення, на відкритому повітрі, на рівнині, в середньогір'ї)

Спортивні змагання можуть бути особистими, командними і особисто-командними.

У **особистих змаганнях** визначаються місця всіх спортсменів, що беруть участь, переможці і призери.

У **особисто-командних змаганнях**, окрім особистих місць спортсменів, визначаються також і місця команд, що беруть участь у змаганнях. Характерною особливістю особисто-командних змагань є те, що всі учасники, у тому числі і спортсмени одного колективу, змагаються не тільки між командами але й між собою.

У **командних змаганнях** визначаються тільки місця, що зайняли командами. На відміну від особисто-командних, в командних змаганнях учасники однієї команди змагаються тільки із спортсменами інших команд.

Спортивні змагання можуть проводитися як матчеві зустрічі між двома або декількома командами колективів фізкультури, спортивними клубами, містами, ДСО і відомствами, республіками і т.д. В матчевих зустрічах, окрім командної першості, можуть визначатися і особисті місця учасників.

Характерною особливістю сучасного спорту є проведення комплексних змагань, в програму яких включаються декілька видів спорту. Найбільш масштабними комплексними змаганнями є олімпіади, спартакіади та ігри (регіональні, студентські, молодіжні та ін.). У програму олімпіад, спартакіад і ігор включається значна кількість видів спорту. Зазвичай в них представлені всі види спорту як олімпійські та і неолімпійські. Проте у нас в країні і в інших країнах проводяться спартакіади і ігри, в програмі яких представлені національні, прикладні види спорту, види спорту, характерні для даного регіону, масові спортивні виступи і змагання (забіжи, запливи і ін.).

3. ЗМАГАННЯ В СИСТЕМІ ПІДГОТОВКИ СПОРТСМЕНІВ

Змагання в системі підготовки спортсменів є засобом контролю за рівнем підготовленості, способом виявлення переможця, найважливішим

засобом підвищення тренуваності, вдосконалення спортивної майстерності.

У системі спортивної підготовки слід виділяти підготовчі, контрольні, модельні, відбіркові та головні змагання. Офіційні змагання дають можливість визначити рівень підготовки спортсменів, дозволяють оцінити ефективність системи підготовки спортсменів і команд. Інші змагання можуть вирішувати завдання відбору спортсменів для участі в найважливіших змаганнях, бути ефективним засобом вдосконалення різних сторін підготовленості спортсменів, підвищення їх спеціальної тренуваності.

Підготовчі змагання. У цих змаганнях головними завданнями є: вдосконалення раціональної техніки і тактики діяльності змагання спортсмена, вдосконалення адаптаційних механізмів організму до умов боротьби змагання, специфічної для виду спорту. Ці змагання підвищують рівень тренуваності спортсмена, сприяють набуттю досвіду змагання.

Контрольні змагання. Дозволяють контролювати рівень тренуваності спортсмена. У них перевіряється ступінь оволодіння технікою, тактикою, розвиток спеціалізованих рухових якостей, оцінити психічної готовності до навантажень змагань, ефективність минулого етапу підготовки. Результати контрольних змагань дозволяють коректувати побудову тренувального процесу. Контрольними можуть бути як спеціально організовані, так і офіційні змагання різного рівня.

Модельні змагання. Найважливішим завданням цих змагань є підведення спортсмена до піку спортивної форми до головних змагань року, чотириріччя. Модельні змагання можуть бути, як спеціально організовані в системі підготовки спортсмена, так і офіційні календарні змагання. Вони повинні моделювати повністю або частково майбутні головні змагання.

Відбіркові змагання. Дозволяють проводити відбір спортсменів в збірні команди і для визначення учасників особистих змагань вищого рангу. Відмітною особливістю таких змагань є умови відбору, а саме завоювання певного місця або виконання контрольного нормативу, який дозволить виступити в головних змаганнях. Відбірковий характер можуть носити як офіційні, так і спеціально організовані змагання.

Головні змагання. Головними змаганнями є ті, в яких спортсмен повинен показати найвищий на даному етапі спортивного вдосконалення результат. На цих змаганнях спортсмен повинен проявити повну мобілізацію наявних техніко-тактичних і функціональних можливостей, максимальну націленість на досягнення найвищого результату, високий рівень психічної підготовленості.

Комерційні змагання. Змагання у яких основною метою участі спортсмена є розіграш призу, а саме грошової винагороди.

Масові або видовищні змагання. Основним завданням є привертання увагу широкого кола людей, в основі яких лежить агітаційна, пропагандська та виховна спрямованість.

Результат, який показав спортсмен у різних змаганнях, дає йому право на отримання (підтвердження) спортивного розряду Єдиної спортивної класифікації. Тому кожне офіційне змагання вже саме по собі є класифікаційним.

Участь в змаганнях є не тільки основною формою контролю за рівнем готовності спортсменів, але і чинником вдосконалення спортивної майстерності, зростання результатів.

Роль і місце змагань істотно розрізняються залежно від етапу багаторічної підготовки. На початкових етапах плануються, як правило, підготовчі і контрольні змагання. Основною їх метою є контроль за ефективністю минулого тренувального етапу, набуття досвіду боротьби змагання, підвищення емоційної насиченості процесу підготовки. По мірі зростання кваліфікації спортсменів кількість змагань зростає, в практику змагання вводяться модельні, відбіркові та головні змагання.

У сучасній практиці існує три методичних підходи до участі у змаганнях. Перший з них пов'язаний з прагненням спортсменів стартувати як змога частіше, досягаючись високих спортивних результатів в кожному із змагань. Другий підхід припускає мінімальну участь у змаганнях, але при цьому вся увага спортсменів концентрується на підготовці до головних змагань сезону. При третьому підході участь у змаганнях повинна бути значною, але суворо диференційованою: підготовчі і контрольні змагання повинні використовуватися лише, як засіб підготовки. Завдання досягнення високих результатів в них не ставиться – вся система підготовки концентрується на необхідності досягнення високих результатів у відбіркових і особливо в головних змаганнях.

Гідністю першого підходу є те, що його застосування дозволяє спортсменам широко використовувати змагання, як засіб, і метод підготовки, і контролю за ефективністю тренувального процесу. Спортсмени адаптуються до умов змагань і виявляються здатними показувати достатньо стабільні результати, тривало утримувати стан спортивної форми.

Другий підхід також має свої недоліки, особливо при підготовці спортсменів вищої кваліфікації. По-перше, обмежена практика змагань позбавляє спортсмена одного з найважливіших чинників, що забезпечують подальший розвиток пристосування реакцій організму. По-друге, недостатній досвід участі у змаганнях, що в свою чергу не дозволяє повноцінно реалізувати свій техніко-тактичний і функціональний потенціал у головних змаганнях.

Третій підхід є найбільш плідним, оскільки дозволяє використовувати переваги і одночасно згладити недоліки перших двох. При

цьому слід враховувати, що для реалізації техніко-тактичної майстерності, фізичних і психічних можливостей в умовах головних змагань, а необхідну інтеграційному прояву різних сторін підготовленості та забезпечення активності спортсмена у підготовчих, контрольних та модельних змаганнях. При плануванні змагань протягом року необхідно враховувати єдність тренувальної і змаганної діяльності спортсменів в системі підготовки. Зокрема, навантаження змагань повинні бути гармонійно взаємозв'язані з динамікою тренувальних навантажень і складати з ними єдине ціле; змагання кожного етапу тренувального циклу повинні відповідати завданням підготовки спортсмена на даному етапі відповідного періоду; мета участі спортсмена в змаганнях на різних етапах підготовки повинні відповідати рівню його підготовленості і здатності вирішувати поставлені завдання; всі змагання річного циклу повинні бути підпорядковані завданню досягнення піку спортивної форми до головних змагань року, тому вони повинні бути ранжирувані в залежності від їх значущості, зі збільшенням та виходу до головних змагань року.

4. СПОСОБИ ПРОВЕДЕННЯ ЗМАГАНЬ

В олімпійському спорті застосовуються різні способи проведення змагань. Вибір способу залежить від виду спорту і традицій проведення змагань в цьому вигляді; цілей змагань, кількості учасників і місця проведення, можливостей суддівської колегії, часу, виділеного на проведення змагань та ін.

У більшості видів спорту (таких як, ігрових, єдиноборствах) самими розповсюдженими способами проведення змагань є: круговий, відбірково-круговий, змішаний і спосіб прямого вибування.

Круговий спосіб. При проведенні змагань цим способом всі учасники змагань (спортсмен або команда) зустрічаються зі всіма суперниками по черзі. Результати зустрічей (перемоги, поразки, нічії, оцінені в очках) враховуються при визначенні порядкового місця, зайнятого спортсменом (командою). Вище місце присуджується спортсменові (команді), що набрала велику суму очок.

При проведенні змагань круговим способом виникають випадки, коли одну і ту ж суму очок набирає два або декілька учасників (команд). У таких випадках перевага віддається спортсменові або команді відповідно до умов, регламентованих в Положенні про змагання. Умовами, що визначають перевагу того або іншого спортсмена (команди) при рівності набраних очок, можуть бути: перемога спортсмена (команди) в особистій зустрічі цих учасників; перевага в кількості перемог у даного спортсмена (команди); краще співвідношення нанесених і отриманих уколів (фехтування та ін.), забитих і пропущених голів (футбол), виграних і програних очок (баскетбол, боротьба та ін.) та ін. Положенням про змагання може бути передбачено, що при однаковій кількості очок у

декількох учасників для визначення зайнятого місця між ними можуть бути призначені додаткові зустрічі.

Таблиця зустрічей для 3 команд:

	A	B	C	міс це
A		$\frac{1:2}{2}$	$\frac{3:4}{0}$	3
B	$\frac{2:1}{2}$		$\frac{5:0}{2}$	1
C	$\frac{4:3}{2}$	$\frac{0:5}{0}$		2

Відбірково-круговий спосіб. При проведенні змагань цим способом учасників (команди) розділяють спочатку на попередні групи, в яких кожен спортсмен (команда) зустрічається зі всіма суперниками даної групи. Потім спортсмени, що зайняли кращі місця в групі (у більшості видів спорту 1—3-є місця, але не більше 50 % учасників даної попередньої групи), переходять в наступний тур (ступінь) змагань. Цих учасників знов розбивають на групи, які проводять поєдинки між собою для наступного відбору, аж до фінальної зустрічі (туру), в якій і визначають переможця змагань.

При чималій кількості спортсменів (команд), що беруть участь, відбірково-круговий спосіб дозволяє учасникам набути певного досвіду змагання (у турах, що проводяться круговим способом). При цьому, певною мірою, об'єктивно виявляються сильні спортсмени (команди).

Таблиця зустрічей для 16 учасників або команд:

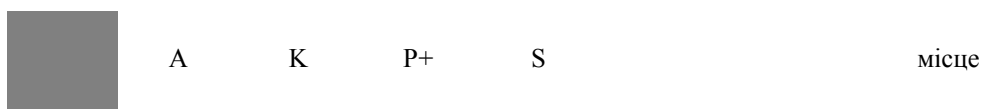
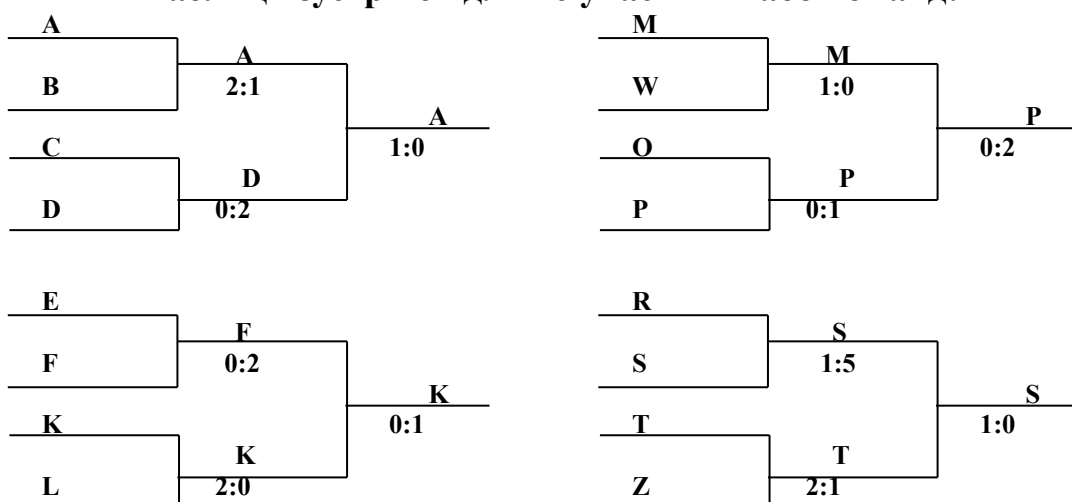

A		$\frac{2:0}{2}$	$\frac{0:0}{1}$	$\frac{2:1}{2}$	1
K	$\frac{0:2}{0}$		$\frac{2:2}{1}$	$\frac{0:1}{0}$	4
P	$\frac{0:0}{1}$	$\frac{2:2}{1}$		$\frac{2:0}{2}$	2
S	$\frac{1:2}{0}$	$\frac{1:0}{2}$	$\frac{0:2}{0}$		3

Змішаний спосіб. Всі спортсмени (команди) заздалегідь беруть участь в одному—трьох турах, що проводяться відбірково-круговим способом. Потім переможці попередніх змагань зустрічаються між собою по жеребкуванню способом прямого вибування. Кількість фіналістів, як і кількість переможців попередніх змагань, визначається Положенням про змагання. Фінальні поєдинки проводяться круговим способом.

Можливі варіанти змішаного способу, коли після турів, проведених відбірково-круговим способом, фінальні поєдинки проводяться способом прямого вибування.

Приблизно по такій системі проводяться популярні в США і багатьох країнах Європи змагання в спортивних іграх, що є серіями стикових ігор (плей-офф) — багатоетапною системою змагань. На першому етапі команди проводять змагання в своїх лігах або групах. На другому етапі кращі команди першого етапу (Положення про змагання визначає їх кількість в кожній групі, лізі) проводять кругові змагання в два тури або більше. Потім, на третьому етапі проводиться серія стикових чвертьфінальних ігор з вибуванням після кожної серії (наприклад, команда, що зайняла I місце, грає з командою, що зайняла останнє місце, та ін). Зазвичай суперники зустрічаються двічі або навіть чотири рази. Після цієї серії переможці пар проводять півфінальні матчі (або серії ігор), в яких виявляються дві команди, що грають за перше місце. Так само розігрується і решта місць. Популярність цієї системи і її розповсюдження останніми роками багато в чому пов'язані з прагненням зробити змагання максимально видовищними, з непередбачуваним результатом і, через це, привабливими в комерційних цілях (телебачення, лотереї, тоталізатори та ін.).

Безсторонність виявлення переможців в змаганнях, що проводяться змішаним способом, багато в чому залежить від характеру жеребкування. Найбільш об'єктивним є розсіювання спортсменів (команд) по попередніх групах відповідно до їх спортивної кваліфікації, визначеної за результатами попередніх змагань.

Таблиця зустрічей для 12 команд розділені за групами:

група А

група В

група С

	A	B	C	місце
A		$\frac{2:0}{2}$	$\frac{3:0}{2}$	1
B	$\frac{0:2}{0}$			2
C	$\frac{0:3}{0}$	$\frac{1:5}{0}$		3

	E	K	L	місце
E		$\frac{0:0}{1}$	$\frac{5:0}{2}$	1
K	$\frac{0:0}{1}$		$\frac{0:0}{1}$	2
L	$\frac{0:5}{0}$	$\frac{0:0}{1}$		3

	M	N	S	місце
M		$\frac{2:1}{2}$	$\frac{2:2}{1}$	1
N	$\frac{1:2}{0}$		$\frac{0:0}{1}$	2
S	$\frac{2:2}{1}$	$\frac{0:0}{1}$		3

група D

	P	R	Z	місце
P		$\frac{2:0}{2}$	$\frac{3:0}{2}$	1
R	$\frac{0:2}{0}$		$\frac{5:1}{2}$	3
Z	$\frac{0:3}{0}$	$\frac{1:5}{0}$		2

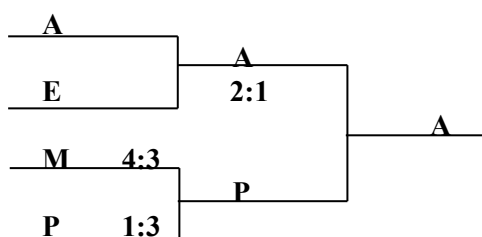

Спосіб прямого вибування. У змаганнях, що проводяться цим способом, учасник (команда), що програв поєдинок, вибуває з подальших змагань.

Проте можливі утішні поєдинки між спортсменами, що програли, що дозволяють їх переможцям продовжувати подальші змагання. Допускається також варіант вибування спортсмена з подальших змагань не після першої поразки, а після двох. При проведенні змагань способом прямого вибування на результат змагань великий вплив робить жеребкування спортсменів (команд), яке може звести в поєдинку сильних і слабких. Тому важливим моментом об'єктивізації проведення змагань у такий спосіб також є розсіювання учасників, що істотно впливає на неупередженість виявлення переможців.

Незалежно від способів проведення, змагання можуть складатися з двох основних ступенів: попередніх і фінальних. Природно, що залежно від кількості учасників між попередніми і фінальними змаганнями можуть бути проміжні ступені: 1/8, 1/4, 1/2 фіналу.

У легкій атлетиці, важкій атлетиці, плаванні та інших спортивних дисциплінах можуть проводитися змагання, що складаються з двох етапів: кваліфікаційного і основного. В процесі кваліфікаційного етапу проводиться відбір спортсменів для участі в основному етапі. При цьому встановлюється кваліфікаційний норматив. Спортсмени, що

виконали його, допускаються до участі в основних змаганнях, де і визначаються переможці.

Таблиця зустрічей для 8 учасників:

1-й тур (чвертьфінал) 2-й тур (півфінал) 3-й тур (фінал)

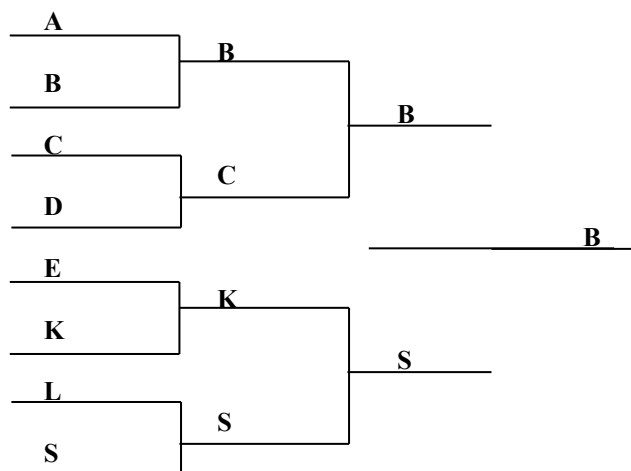

Спортивні змагання можуть бути особистими, командними і особисто-командними.

У **особисто-командних змаганнях**, окрім особистих місць учасників по зайнятих ними місцях, визначаються також і місця команд, що беруть участь. Характерною особливістю особисто-командних змагань є те, що всі учасники, у тому числі і спортсмени одного колективу, змагаються між собою.

У **командних змаганнях** визначаються тільки місця, зайняті командами. На відміну від особисто-командних, в командних змаганнях учасники однієї команди змагаються тільки із спортсменами інших команд.

У спортивних іграх (футбол, баскетбол, волейбол та ін.), а також у веслуванні (окрім човнів-одинаків) практично проводяться тільки командні змагання. У інших видах спорту можуть проводитися особисті, особисто-командні і командні змагання, кваліфікаційні, фінальні (легка атлетика, плавання, важка атлетика та ін.).

5. ВИЗНАЧЕННЯ РЕЗУЛЬТАТУ ЗМАГАНЬ В ЗАЛЕЖНОСТІ ВІД СПЕЦИФІКИ ВИДУ СПОРТУ

Різні види спорту за способом визначення результату змагання можуть бути згруповані у чотири групи:

1. Види з об'єктивно метрично вимірюваним результатом.
2. Види, в яких результат визначається умовними одиницями (балами, окулярами), що присуджуються за виконання обумовленої програми змагань.

3. Види, в яких спортивний результат визначається кінцевим ефектом або перевагою в умовних одиницях (очок) за виконані дії у варіативних ситуаціях.

4. Комплексні види спорту.

До **першої групи** відносяться види спорту, в яких спортивний результат вимірюється за часом, відстанню, масою снарядів, точністю. Сюди входять:

- види спорту з відносно постійними умовами змагань: легка атлетика, плавання, важка атлетика, велосипедний спорт (трек), стрільковий спорт, ковзанярський спорт та ін. Змагання з даних видів спорту проходять на стандартних спортивних аренах (стадіонах, басейнах, залах, тирах та ін.) з відносною постійністю зовнішніх умов;

- види спорту з непостійними умовами проведення змагань: лижний, гірськолижний, парусний спорт, велосипедний (шосе) і ін. Відмітною характеристикою змагань в цих видах спорту є мінливість профілю траси умов, що пред'являє своєрідні вимоги до діяльності змагання, а значить, і підготовленості спортсменів. Особливість діяльності змагання спортсменів в даній групі видів спорту полягає в тому, що спортсмен заздалегідь знає об'єктивний рівень своїх результатів і результатів майбутніх суперників. Природно, що знання (навіть зразкове) рівня результатів дозволяє більш безумовно їх планувати, вибирати тактику поведінки змагання в процесі боротьби змагання.

До **другої групи входять** види спорту, в яких спортивний результат визначається судьями суб'єктивно в умовних одиницях по зовнішньому враженню про точність, складність і красу виконаних спортивних вправ. До цієї групи відносяться:

- спортивна і художня гімнастика, акробатика, стрибки у воду, синхронне плавання та ін.

- стрибки на лижах з трампліну, фігурне катання на ковзанах та ін.

У стрибках на лижах з трампліну остаточний результат залежить як від дальності польоту, так і від оцінки його краси. У фігурному катанні остаточний результат визначається як оцінкою виконання вправ в балах, так і сумою зайнятих спортсменом місць, присуджених судьями по загальному враженню про виступ спортсмена в окремих видах змагань.

Третя група представлена наступними трьома підгрупами:

- види спорту, в яких спортивний результат визначається досягнутим кінцевим ефектом за встановленими правилами змагань час, який повинен бути повністю вичерпаний (футбол, хокей, баскетбол, гандбол та ін.);

- види спорту, в яких, не дивлячись на лімітований правилами час поєдинку (боротьба, бокс, фехтування) змагання, можливо прискорене досягнення перемоги в двох варіантах: 1) виконання дії, яка дає так званий «чистий» вигравш: нокаут в

боксі, «чиста» перемога в боротьбі; 2) досягнення перемоги при виграші певної кількості очок раніше закінчення обумовленого правилами ліміту часу (фехтування);

- види спорту, в яких перемога визначається обумовленим кінцевим ефектом, але змагання не обмежені часом їх проведення (теніс, настільний теніс, волейбол та ін.).

Четверта група об'єднує комплексні види спорту — сучасне п'ятиборство, біатлон, лижне двоеборство, легкоатлетичне десятиборство та ін.

Особливістю діяльності змагання в цих видах спорту є можливість компенсаторної взаємодії і переважного впливу на кінцевий спортивний результат включених в даний комплекс окремих спортивних дисциплін.

Діяльність змагання в цих видах спорту вимагає обліку як особливостей окремої спортивної дисципліни, так і обліку позитивних і негативних чинників, витікаючи з своєрідності комплексу, індивідуальних переваг в тій або іншій спортивній вправі та ін. Особливо специфічним в цьому відношенні є біатлон, змагання в якому проходять не роздільно по видах спорту (гонка і стрілянина), а одночасно, що ускладнює діяльність змагання спортсмена.

6. ОСНОВНІ ДОКУМЕНТИ, ЯКІ РЕГЛАМЕНТУЮТЬ ОРГАНІЗАЦІЮ ТА ПРОВЕДЕННЯ СПОРТИВНИХ ЗАХОДІВ:

До основних документів які є рішенням спортивних змагань та спортивних заходів відносяться:

1. Закон України «Про фізичну культуру і спорт» (додаток 1).
2. Календарь змагань (додаток 2).
3. Положення про підготовку спортивних споруд та інших спеціально відведених місць для проведення масових спортивних та культурно-видовищних заходів (зі змінами) (додаток 3).
4. Положення про медичне забезпечення спортивно-масових заходів (додаток 4).
5. Інструкція про медичне забезпечення спортивно-масових заходів (додаток 5, 6).
6. Вимоги до змісту положення (регламенту) про офіційні фізкультурно-оздоровчі заходи або спортивні змагання (додаток 7).
7. Регламент змагань (додаток 8).

8. План підготовки та проведення змагань (додаток 9).
9. Акт прийому головним суддею місця змагань (додаток 10).
- 10.Список суддів на змаганнях (додаток 11).
- 11.Протокол засідання мандатної комісії (додаток 12).
- 12.Звіт головного судді (додаток 13).

Закон України «Про фізичну культуру і спорт»

Стаття 1

Єдиний календарний план фізкультурно-оздоровчих та спортивних заходів України - документ, у якому на відповідний рік визначаються організаційні та фінансові питання щодо забезпечення проведення відповідних заходів та який затверджується центральним органом виконавчої влади у сфері фізичної культури і спорту у встановленому ним порядку;

- **організатор фізкультурно-оздоровчих або спортивних заходів - юридична (юридичні) або фізична (фізичні) особа (особи)**, яка (які) ініціювала (ініціювали) та проводить (проводять) фізкультурно-оздоровчі або спортивні заходи та здійснює (здійснюють) організаційне, фінансове та інше забезпечення підготовки і проведення цих заходів;

- **спортивне змагання** - захід, що проводиться організатором спортивних заходів з метою порівняння досягнень спортсменів та визначення переможців відповідно до правил спортивних змагань з видів спорту та затвердженого організатором спортивних заходів положення (регламенту) про ці змагання, що відповідає визначеним центральним органом виконавчої влади у сфері фізичної культури і спорту вимогам;

Стаття 40. Правила спортивних змагань з видів спорту, визнаних в Україні

Правила спортивних змагань з видів спорту, визнаних в Україні (далі - правила спортивних змагань), включають вимоги до учасників змагань, відповідних спортивних споруд, спеціального обладнання та інвентарю, умови та порядок визначення результатів та переможців змагань. Вони розробляються всеукраїнською спортивною федерацією з виду спорту з урахуванням правил спортивних змагань відповідної міжнародної спортивної федерації.

Правила спортивних змагань затверджуються центральним органом виконавчої влади у сфері фізичної культури і спорту з урахуванням пропозицій відповідних всеукраїнських спортивних федерацій.

Офіційні спортивні змагання з видів спорту проводяться за правилами спортивних змагань, затвердженими відповідно до вимог цієї статті.

Стаття 41. Спортивне суддівство.

Суддівство спортивних змагань здійснюється спортивними судьями - фізичними особами, які пройшли спеціальну підготовку і отримали відповідну кваліфікаційну категорію та уповноважені забезпечувати дотримання правил спортивних змагань, положень (регламентів) про змагання, а також забезпечувати достовірність зафіксованих результатів.

В Україні встановлені такі кваліфікаційні категорії спортивних суддів:

спортивний суддя Національної категорії;

спортивний суддя першої категорії;

спортивний суддя другої категорії;

юний спортивний суддя.

Кваліфікаційні категорії спортивним судьям присвоюються спортивними федераціями в порядку, затвердженому центральним органом виконавчої влади у сфері фізичної культури і спорту.

Розділ V. ОРГАНІЗАЦІЙНЕ, КАДРОВЕ, ФІНАНСОВЕ ТА ІНШЕ ЗАБЕЗПЕЧЕННЯ ДІЯЛЬНОСТІ У СФЕРІ ФІЗИЧНОЇ КУЛЬТУРИ І СПОРТУ

Стаття 45. Організаційне забезпечення фізкультурно-оздоровчих та спортивних заходів

Організація підготовки та проведення фізкультурно-оздоровчого заходу або спортивного змагання здійснюється відповідно до положення (регламенту) про такий фізкультурно-оздоровчий захід або таке спортивне змагання, що затверджується відповідно організаторами фізкультурно-оздоровчих або спортивних заходів.

Статус та назву чемпіонату і Кубка можуть мати лише офіційні спортивні змагання.

Офіційні фізкультурно-оздоровчі та спортивні заходи - спортивні заходи, включені до Єдиного календарного плану фізкультурно-оздоровчих і спортивних заходів України, календарних планів фізкультурно-оздоровчих і спортивних заходів Автономної Республіки Крим, областей, міст Києва та Севастополя, календарних планів фізкультурно-оздоровчих і спортивних заходів районів, міст, селищ та сіл (далі - календарні плани).

Порядок складання календарних планів, а також вимоги до змісту положення (регламенту) про офіційні фізкультурно-оздоровчі заходи або спортивні змагання затверджуються центральним органом виконавчої влади у сфері фізичної культури і спорту.

Міжнародні спортивні змагання проводяться організаторами спортивних заходів на території України за рішенням центрального органу виконавчої влади у сфері фізичної культури і спорту з урахуванням пропозицій відповідної спортивної федерації із статусом національної спортивної федерації, відповідних місцевих державних адміністрацій та органів місцевого самоврядування, на території яких планується проведення цих змагань. Ці міжнародні спортивні змагання включаються центральним органом виконавчої влади у сфері фізичної культури і спорту до Єдиного календарного плану фізкультурно-оздоровчих і спортивних заходів України. Спортивні змагання не визнаються та не можуть визначатися як міжнародні, у тому числі в рекламі та інформаційних повідомленнях, без включення їх до Єдиного календарного плану фізкультурно-оздоровчих і спортивних заходів України.

Організатори фізкультурно-оздоровчих або спортивних заходів мають право на використання назви таких заходів та їх символіки відповідно до закону. Реклама в місцях проведення фізкультурно-оздоровчих або спортивних заходів здійснюється організаторами цих заходів відповідно до закону.

Організатори спортивних заходів можуть визначати виробників, товари яких (спортивний одяг, взуття, спортивне обладнання та інвентар) обов'язково використовуються суб'єктами фізичної культури і спорту під час проведення відповідних заходів.

Право на висвітлення фізкультурно-оздоровчих або спортивних заходів шляхом трансляції зображення та/або звуку заходу будь-якими засобами та/або за допомогою будь-яких технологій, а також шляхом здійснення запису зазначеної трансляції та/або фотографування заходу належить організаторам фізкультурно-оздоровчих або спортивних заходів відповідно до закону.

Вирішення спорів, що виникають між суб'єктами у сфері фізичної культури і спорту, здійснюється відповідно до закону постійно діючим спортивним третейським судом.

Стаття 48.

Організатори фізкультурно-оздоровчих або спортивних заходів, власники спортивних споруд, фізкультурно-спортивного спорядження та обладнання зобов'язані забезпечувати безпечні умови життя і здоров'я відвідувачів та користувачів спортивних споруд, користувачів фізкультурно-спортивного спорядження та обладнання, а також не завдавати шкоди довкіллю та здійснювати відповідні заходи з охорони та безпеки згідно з правилами, встановленими Кабінетом Міністрів України відповідно до закону.

Стаття 49.

Волонтери у сфері фізичної культури і спорту можуть забезпечуватися фізкультурно-спортивним обладнанням та спорядженням відповідними закладами фізичної культури і спорту та організаторами фізкультурно-оздоровчих або спортивних заходів. (**Закон України Про волонтерську діяльність, 2011**).

ДОДАТОК 2

КАЛЕНДАР ЗМАГАНЬ З ПЛАВАННЯ НА 2013 РІК**ТЕРМІН І МІСЦЕ ПРОВЕДЕННЯ ЗМАГАНЬ**

№	Термін	Назва змагань	Місто	Вік учасників	Басейн
	Січень Лютий	Регіональні змагання	Ів-Франківськ, Одеса, Житомир, Донецьк, Хмельницький	Дів. - 1999-2002 Юн. - 1997-2000	
1	Лютий 21 - 24	Зимовий чемпіонат України серед юнаків	Біла Церква Євпаторія	Дів. - 2001 Юн. - 1999	25 м
2	Березень 3 - 6	Зимовий чемпіонат України серед юніорських команд ДЮСШ	Севастополь	Дів. - 1999-2000 Юн. - 1997-1998	50 м
3	Березень 18 - 22	Зимовий чемпіонат України та чемпіонат України серед молоді	Дніпропетровськ	Жінки, чоловіки Дів. - 1997-98 Юн.- 1995-96	50 м
	Квітень	Змагання областей, м. Києва, м. Севастополя, фізкультурних спортивних організацій серед юнаків та юніорів	За призначенням		
4	Квітня 5-7	Міжнародні змагання «Мультинейшинс»	Київ	Дів. 1997-1998 Юн. 1995-1996	50 м
5	Травень 17 - 21	Літній Кубок України	Харків	Жінки, чоловіки	50 м
	Травень Червень	Регіональні змагання	Рівне, Біла Церква, Полтава, Луганськ, Очаків	Дів. - 1997-2000 Юн. - 1995-1998 і молодші	
6	Травень - 31 Червень - 3	Літній чемпіонат України серед юнаків	Курахово	Дів. - 2001 Юн. - 1999	50 м Відкритий
7	Червень 15-18	Літній чемпіонат України серед юніорських команд ДЮСШ	Львів	Дів. - 1999-2000 Юн. - 1997-1998	50 м
8	Серпень 8-12	Чемпіонат України та чемпіонат України серед молоді	Євпаторія	Жінки, чоловіки Дів. - 1997-98 Юн.- 1995-96	50 м Відкритий
	Жовтень	Змагання областей, м. Києва, м. Севастополя, фізкультурних спортивних організацій серед юнаків та юніорів	За призначенням		
9	Листопад 1 - 4	Національний Кубок України	Євпаторія	Жінки, чоловіки Дів. 1997 Юн. 1995	25 м
10	Листопад 15 - 18	Чемпіонат України серед юніорів	Севастополь	Дів. -1998 -1999 Юн.-1996 -1997	50 м
11	Грудень 1 - 4	Чемпіонат України серед юнаків	Дніпропетровськ	Дів. -2000 -2001 Юн.-1998 -1999	50 м

**ТЕРМІН І МІСЦЕ ПРОВЕДЕННЯ ВСЕУКРАЇНСЬКИХ ЗМАГАНЬ НА
ВІДКРИТІЙ ВОДІ**

1	Червень 21 - 23	Чемпіонат України з плавання на відкритій воді	Одеса	Жінки, чоловіки Дів., юн.	10 км 5 км
2	Липня 5 - 6	Чемпіонат України серед	Чернігів	Дів., Юн.	

05.июн	юніорів на відкритій воді 1995-1996 1997-1998-1999	7,5 км 5 км
--------	--	-------------

ГОЛОВНІ МІЖНАРОДНІ ЗМАГАННЯ 2013 РОКУ

Термін	Назва змагань	Країна	Беруть участь	Басейн
Липень 6-17	Всесвітня літня Універсіада	Казань (Росія)	Збірні команди Жін., чол. 1985-1995	50 м
Липень 10 - 14	Чемпіонат Європи серед юніорів	Познань (Польща)	Дів. 1997-1998 Юн. 1995-1996	50 м
Липень 14 - 19	Європейський юнацький олімпійський фестиваль	Утрехт (Нідерланди)	Дів. 1999-2000 Юн. 1997-1998	50 м
Липень 19 Серпень 4	Чемпіонат світу	Барселона (Іспанія)	Збірні команди	50 м
Серпень 26-31	Чемпіонат світу серед юніорів	Дубаї (ОАЕ)	Дів. 14-17 років Юн. 15-18 років	50 м
Грудень 12-15	Чемпіонат Європи	Харнінг (Данія)	Збірні команди	25 м

Відкрита вода

Липень 6-17	Всесвітня літня Універсіада	Казань (Росія)	Збірні команди Жін., чол. 1985-1995	
Липень 16-27	Чемпіонат світу	Барселона (Іспанія)	Збірні команди	
Липень 20-28	Чемпіонат Європи серед юніорів на відкритій воді та Кубок Європи	Кочаелі (Ізміт) (Туреччина)	Дів., Юн. 1995-1996 1997-1998-1999	7,5 км 5 км
	Чемпіонат Європи з плавання на відкритій воді	За призначенням	Збірні команди	5-10-25 Км
Квітень 7-12	Чемпіонат світу серед школярів	Герцлія (Ізраїль)	Збірні команди	50 м
Листопад -27 Грудень - 4	Всесвітня Гімназіада	Бразилія (Бразилія)	Збірні команди Дів., юн . 1996-1999	50

КАБІНЕТ МІНІСТРІВ УКРАЇНИ
ПОСТАНОВА
від 5 грудня 2012 р. № 1130
Київ

Про внесення змін до Положення про порядок підготовки спортивних споруд та інших спеціально відведених місць для проведення масових спортивних та культурно-видовищних заходів

Кабінет Міністрів України постановляє:

Внести до Положення про порядок підготовки спортивних споруд та інших спеціально відведених місць для проведення масових спортивних та культурно-видовищних заходів (2025-98-п) , затвердженого постановою Кабінету Міністрів України від 18 грудня 1998 р. № 2025 (Офіційний вісник України, 1998 р., № 51, ст. 1894; 2008 р., № 66, ст. 2212), зміни, що додаються.

Прем'єр-міністр України
Інд. 70

М.АЗАРОВ

ЗАТВЕРДЖЕНО
постановою Кабінету Міністрів України
від 5 грудня 2012 р. № 1130

ЗМІНИ,

що вносяться до Положення про порядок підготовки спортивних споруд та інших спеціально відведених місць для проведення масових спортивних та культурно-видовищних заходів (2025-98-п)

1. Перше речення пункту 7 та абзац перший пункту 8 після слова "нагляду" доповнити словом "Держтехногенбезпеки".
2. В абзацах другому, четвертому і шостому пункту 13 слово "МНС" замінити словами "оперативно-рятувальної служби цивільного захисту".
3. Пункт 17-1 викласти у такій редакції:
"17-1. Органи державного пожежного нагляду Держтехногенбезпеки здійснюють контроль за станом пожежної безпеки, а також за виконанням власниками та орендарями спортивних споруд вимог законодавства у сфері пожежної безпеки."
4. Доповнити Положення (2025-98-п) пунктом 17-2 такого змісту:
"17-2. Підрозділи оперативно-рятувальної служби цивільного захисту забезпечують гасіння пожежі та ліквідацію наслідків інших надзвичайних ситуацій."
5. У тексті Положення (2025-98-п) слово "МНС" замінити словами "оперативно-рятувальна служба цивільного захисту, органи державного пожежного нагляду Держтехногенбезпеки" у відповідному відмінку.

ПОЛОЖЕННЯ

про порядок підготовки спортивних споруд та інших спеціально відведених місць для проведення масових спортивних та культурно-видовищних заходів

Загальна частина

1. Це Положення визначає порядок підготовки спортивних споруд та інших спеціально відведених місць для проведення масових, спортивних та культурно-видовищних заходів (далі-заходи) і є обов'язковим для всіх осіб, які беруть у цьому безпосередню участь, а саме для:

власників та орендарів спортивних споруд, які відповідають за їх підготовку і технічний стан;

організаторів-міністерств, інших центральних органів виконавчої влади, місцевих державних адміністрацій, органів місцевого самоврядування, федерацій з видів спорту, фізкультурно-спортивних товариств, підприємств, установ, організацій та фізичних осіб, згідно із затвердженими планами (календарями) яких проводяться заходи, та організацій, що відповідають за їх проведення;

учасників заходів;

глядачів.

2. У підготовці та проведенні заходів мають брати участь відповідні **органи виконавчої влади та підприємства, установи і організації охорони здоров'я, зв'язку, зовнішніх економічних зв'язків і торгівлі, культури, телебачення і радіомовлення, міліція та інші.**

3. Заходи мають бути важливим засобом пропаганди фізичної культури та спорту, здорового способу життя і повинні проводитися в умовах високої культури обслуговування, безпеки учасників і глядачів, належного громадського порядку.

Класифікація заходів

4. Заходи за своїм значенням поділяються на міжнародні, державні та регіональні.

До міжнародних заходів належать міжнародні спортивні змагання (чемпіонати, першості та кубки світу, Європи, інші офіційні міжнародні змагання), а також міжнародні показові виступи, фестивалі, конкурси тощо.

До державних заходів належать спортивні змагання (чемпіонати, першості, кубки країни, всеукраїнські спортивні змагання), інші заходи (всеукраїнські фестивалі, -конкурси, конгреси), що проводяться за рішенням центральних органів виконавчої влади.

До регіональних заходів належать спортивні змагання (чемпіонати, першості, кубки) та інші заходи (фестивалі, конкурси), що проводяться за рішенням місцевих держадміністрацій або органів місцевого самоврядування.

5. За джерелами фінансування заходи поділяються на державні та комерційні.

До державних заходів належать ті, що проводяться з ініціативи державних органів та повністю або частково фінансуються з державного чи місцевого бюджету.

До комерційних заходів належать ті, що проводяться з ініціативи спортивних федерацій, фізкультурно-спортивних товариств, юридичних та фізичних осіб за рахунок позабюджетних коштів.

Підготовка заходів

6. Заходи проводяться лише на спортивних спорудах і у спеціально відведених місцях, прийнятих до експлуатації комісіями з контролю за станом спортивних споруд та інших спеціально відведених місць для проведення масових спортивних та

культурно-видовищних заходів (далі-комісії з контролю), суддівськими колегіями, при суворому дотриманні всіма суб'єктами чинних норм і правил експлуатації споруд та місць розташування учасників заходу, місць загального користування, інженерних систем та систем оповіщення, санітарно-гігієнічного режиму приміщень, арен і територій; норм готовності засобів пожежогасіння, спортивно-технологічного устаткування та інвентарю (далі-технічні норми); правил проведення спортивних змагань з видів спорту, правил поведінки учасників і глядачів, правил пожежної безпеки, інших нормативних актів та +-вимог цього Положення.

Комісії з контролю утворюються Радою міністрів Автономної Республіки Крим, обласними, Київською та Севастопольською міськими держадміністраціями терміном на 5 років.

7. Для кожної спортивної споруди з урахуванням місцевих умов і їх специфіки на підставі типових інструкцій і правил, затверджених Держкомспортом, власники спортивних споруд за участю міліції та органів державного пожежного нагляду розробляють відповідні інструкції та правила, в яких передбачається порядок організації та проведення заходів, підтримання громадського порядку, забезпечення безпеки учасників і глядачів, пожежної безпеки, надання медичної допомоги у разі настання нещасних випадків і порядок евакуації у разі виникнення надзвичайних обставин. Ці інструкції та правила затверджуються комісіями з контролю.

8. Власники спортивних споруд у терміни, погоджені з відповідними місцевими держадміністраціями, забезпечують проведення комісіями з контролю за участю інженерних служб, проектних та будівельних організацій, міліції та органів державного пожежного нагляду щороку технічне обстеження спортивних споруд, що використовуються для проведення заходів, з метою встановлення їх експлуатаційної надійності та стійкості будівельних конструкцій, відповідності шляхів евакуації затвердженим нормативам, а також здійснення заходів пожежної безпеки.

За результатами обстеження складається акт з висновком про відповідність або невідповідність спортивної споруди технічним нормам.

У разі виявлення істотних недоліків акт надсилається до відповідних місцевих держадміністрацій для вжиття заходів до їх усунення.

9. Організатори заходів, власники спортивних споруд, міліція та підрозділи МНС забезпечують підготовку необхідної інформації та матеріалів з питань проведення заходів, забезпечення безпеки учасників і глядачів для розгляду їх в комісіях з контролю.

Для координації цієї діяльності організаторами заходів утворюються спільні робочі комісії, до складу яких включаються відповідні фахівці, представники від організаторів заходу, власників спортивної споруди, інших заінтересованих установ і організацій.

Робочі комісії залежно від характеру заходу, погодних та інших умов, що можуть вплинути на забезпечення безпеки учасників і глядачів, не менш як за 4 години до початку його проведення здійснюють оперативно-технічний огляд об'єкта (місцевості), перевірку стану підготовки обслуговуючого персоналу, узагальнюють інформацію про чисельність проданих квитків, виданих перепусток, у тому числі і на автотранспорт. У разі потреби робочі комісії вживають заходів до усунення виявлених недоліків, складають протокол про можливість проведення заходу. При виявленні обставин, що ускладнюють проведення заходу, забезпечення охорони громадського порядку, безпеки учасників і глядачів, вносять до комісій з контролю пропозиції щодо заборони проведення цього заходу, обмеження допуску глядачів до небезпечних місць, об'єкта (місцевості) або проведення його без глядачів.

10. У разі потреби для підготовки і проведення найзначніших заходів за ініціативою їх організаторів утворюються оргкомітети з контролю і координації діяльності, які

розробляють конкретні плани підготовки і проведення заходів, у яких передбачається забезпечення належних технічних норм, медичне обслуговування, порядок заповнення місць і евакуації глядачів, розподіл обов'язків між службами у разі виникнення надзвичайних обставин.

Проведення заходів

11. Підставою для проведення заходів є рішення (наказ) відповідного органу, за ініціативою (або під патронатом) якого вони проводяться, та договір між їх організаторами і власниками спортивної споруди про умови проведення заходів із зазначенням джерел фінансування, а також кошторис витрат.

Заходи проводяться, як правило, у неробочий (вечірній) час, вихідні та святкові дні. Початок і закінчення заходів повинні відповідати графіку руху транспорту загального користування. У разі потреби за погодженням з місцевими держадміністраціями робота транспорту загального користування може продовжуватись.

12. У підготовці і проведенні заходів має бути задіяна необхідна кількість обслуговуючого персоналу і технічних засобів усіх організацій-учасників та організаторів змагань.

13. Охорона громадського порядку та забезпечення безпеки громадян під час проведення заходів здійснюється в обов'язковому порядку міліцією.

Під час проведення комерційних заходів охорона громадського порядку та забезпечення пожежної безпеки здійснюються на платній основі з укладенням відповідного договору між організаторами заходів, міліцією і підрозділами МНС на умовах і в порядку, що передбачені законодавством.

Договорами передбачається:

погодинна оплата праці працівників міліції та особового складу підрозділів МНС;

відшкодування амортизаційних витрат за використання автотранспорту та майна;

виплата відшкодування матеріальних збитків у разі завдання їх працівникам міліції та особовому складу підрозділів МНС під час забезпечення громадського порядку та безпеки.

Медичне обслуговування комерційних заходів здійснюється на платній основі шляхом укладення відповідних договорів між організаторами заходів та закладами охорони здоров'я.

14. Забороняється продаж квитків і видача перепусток без зазначення місць, трибун і секторів, а також розповсюдження їх у кількості, що перевищує наявну кількість місць згідно із встановленими нормами.

Вимоги до суб'єктів, що безпосередньо беруть участь у підготовці та проведенні заходів

Організатори заходу забезпечують:

1) узгодження місць і термінів проведення заходів з відповідними місцевими держадміністраціями, власниками спортивних споруд, міліцією та підрозділами МНС; умови для організації реклами і продажу квитків на спортивні заходи: міжнародні - за 3 місяці; державні - за 2 місяці; регіональні - за 1 місяць до їх проведення, а у разі проведення концертів естрадних виконавців, театралізованих шоу та інших культурно-видовищних комерційних заходів на спортивних спорудах та в інших спеціально відведених для цього місцях, узгодження місць і термінів їх проведення, кількості глядачів - за 1 місяць до їх проведення;

3) надання інформації про чисельність проданих квитків, виданих перепусток, у тому числі і на автотранспорт;

4) встановлення контрольно-перепускного режиму, розміщення учасників і глядачів на аренах та трибунах згідно з місцями, зазначеними у квитках і перепустках;

5) здійснення контролю за дотриманням правил та нормативних актів щодо заборони торгівлі спиртними напоями, безалкогольними напоями у скляній тарі на спортивних спорудах під час проведення заходів, а також проходу з ними на територію спортивних споруд;

6) подання міліції, підрозділам МНС та власникам спортивних споруд Положення про проведення масового заходу із зазначенням технічних умов, програми, регламенту, інших спеціальних відомостей для розроблення заходів щодо охорони громадського порядку, забезпечення безпеки учасників і глядачів: міжнародних, державних заходів - за 2 місяці; регіональних заходів - за 1 місяць до їх проведення;

7) ознайомлення учасників заходів, суддів, обслуговуючого персоналу з вимогами Положення про проведення масового заходу;

8) своєчасне прибуття учасників заходів, дотримання ними правил змагань, норм поведінки в громадських місцях та вимог пожежної безпеки.

16. Власники спортивних споруд забезпечують:

1) підготовку та належний технічний стан споруди, дотримання технічних норм, підготовку штатного та позаштатного обслуговуючого персоналу. Про виконання цих вимог організатором складається відповідний акт, який перед проведенням оперативно-технічного огляду об'єкта (місцевості) не менш як за 4 години до початку заходу подається робочій комісії, яка визначає готовність об'єкта до проведення заходу;

2) разом з організаціями, що здійснюють продаж квитків, подання за добу до проведення заходу інформації міліції про передбачувану кількість глядачів;

3) проведення виховної та роз'яснювальної роботи з відвідувачами, особливо з молоддю і підлітками, пропаганду правил пожежної безпеки, поведінки учасників і глядачів з використанням наочної агітації, місцевої радіотрансляційної мережі тощо;

4) розміщення на спортивних спорудах знаків безпеки, покажчиків, правил пожежної безпеки та поведінки глядачів, планів евакуації та інструкцій;

5) організацію громадського харчування, медичного обслуговування, дорожнього руху, стоянок автотранспорту, інших видів обслуговування, а також роботу гардеробів і камер схову на території спортивної споруди;

6) належні умови для роботи інформаційних центрів з реклами заходів, інформування учасників і глядачів про правила поведінки, додержання правил експлуатації спортивної споруди і пожежної безпеки.

17. Працівники міліції забезпечують:

1) додержання громадського порядку, безпеки під час проведення заходів, вжиття інших додаткових заходів для забезпечення безпеки, виходячи з інформації про очікувану чисельність глядачів і конкретних умов у день проведення заходу;

2) охорону громадського порядку під час продажу квитків біля кас, безпосередньо розташованих поблизу спортивної споруди, а також на прилеглій до споруди території у день проведення заходу;

3) разом з організаторами заходу і власниками спортивної споруди безпечний прохід учасників і глядачів до місць його проведення;

4) погодження розроблених відповідними службами спортивної споруди варіантів евакуації у разі виникнення надзвичайної обставини, управління процесом евакуації глядачів з прилеглої до споруди території, включаючи їх посадку в транспортні засоби загального користування; *{Підпункт 5 пункту}*

6) вжиття передбачених законодавством заходів до осіб, які порушують громадський порядок і правила поведінки на спортивних спорудах (місцевості);

7) сприяння у межах повноважень працівникам засобів масової інформації (за наявності редакційного або журналістського посвідчення) під час виконання ними своїх службових обов'язків.

17-1. Органи та підрозділи МНС здійснюють контроль за станом шляхів евакуації, забезпечують гасіння пожежі та ліквідацію наслідків іншої надзвичайної ситуації.

18. Працівники, які беруть участь у забезпеченні проведення заходів, повинні чітко взаємодіяти (відповідно до затверджених планів) з організаторами заходу, власниками спортивних споруд, міліцією та підрозділами МНС; додержуватися норм і вимог щодо охорони громадського порядку і безпеки.

19. Спеціальні вимоги до забезпечення охорони громадського порядку і безпеки учасників і глядачів заходів, що проводяться за межами стаціонарних спортивних споруд (на відкритій, у гірській чи лісовій місцевості, на шосейних чи інших видах доріг, річках, водоймищах тощо), визначаються Положенням про проведення масового заходу, узгодженим з відповідними місцевими держадміністраціями, міліцією та підрозділами МНС.

20. Невиконання вимог, передбачених цим Положенням, що стали причиною виникнення надзвичайних обставин під час проведення заходів, тягне за собою відповідальність, передбачену законодавством України.

ПОЛОЖЕННЯ
про медичне забезпечення спортивно-масових заходів

Медичне забезпечення спортивно-масових заходів здійснюється Українським центром спортивної медицини, обласними та міськими Диспансерами, Центрами незалежно від їх відомчого підпорядкування, відділеннями спортивної медицини лікувально-профілактичних закладів загальної мережі.

Для цього не пізніше, ніж за 3 дні до початку змагань їх організатори подають відповідну заявку до закладів, які будуть забезпечувати медичне обслуговування даних змагань. Для медичного забезпечення змагань залучаються кваліфіковані медичні працівники. Присутність лікаря із спортивної медицини обов'язкова на змаганнях всіх рівнів. Змагання у системі масової фізично-оздоровчої роботи можуть обслуговуватись середнім медичним персоналом. За відсутності медичного працівника головний суддя не має права проводити змагання. Лікарські бригади, які обслуговують спортивно-масові заходи, повинні мати все необхідне для надання невідкладної медичної допомоги та транспортування постраждалих у відповідні лікувально-профілактичні заклади.

Кількість медпрацівників та обсяг медичних засобів для медичного забезпечення проведення змагань вирішується у кожному конкретному випадку окремо.

Лікар змагань входить до складу суддівської колегії на правах заступника головного судді. Всі його рішення в межах компетентності обов'язкові для учасників, суддів, організаторів змагань. Лікар представляє в організаційний комітет або суддівську колегію план медичного забезпечення змагань та звіт по їх закінченні.

Медичне забезпечення змагань складається з наступних основних розділів:

1. Участь лікаря у роботі мандатної комісії змагань. Лікар, який обслуговує змагання, залучається до роботи мандатної комісії. Він контролює правильність оформлення заявочних листів та інших документів, регламентованих міжнародними спортивними асоціаціями (федераціями), які дозволяють допуск учасників до змагань, їх відповідність встановленим формам та вимогам. У заявочному листі повинно бути вказано прізвище, ім'я, по батькові, вік та кваліфікація кожного учасника, вид змагань, до яких він допускається, висновок лікаря про допуск. Дата, підпис лікаря та печатка лікарсько-фізкультурного диспансеру або лікувально-профілактичного закладу, де спортсмен знаходиться під наглядом, повинні бути навпроти прізвища кожного учасника. Печатка інших закладів або особиста печатка лікаря не дійсні. Дозвіл на участь в змаганнях в кожному випадку оформлюється спеціальним заявочним листом (поіменний список) за такою формою:

ЗАЯВОЧНИЙ ЛИСТ

на учасників змагань з _____

(вид спорту)

№ п/п	ПІБ	Рік народження	Спортивна кваліфікація	Прізвище тренера	Дата, підпис лікаря та печатка напроти кожного прізвища

Перелічені в списку особи пройшли належне тренування і до змагань підготовлені. Допускається до участі в змаганнях _____ осіб.

(кількість)

Підписи: Керівник спортивної організації

Тренер

Лікар

Вік учасників та кваліфікація повинні відповідати встановленим вимогам змагань з даного виду спорту. Як виняток, при задовільних фізичних даних і добрій підготовці юних спортсменів, лікар може дозволити їм участь в змаганнях в наступній, більш старшій віковій групі (крім видів спорту, в яких правилами змагань забороняється участь юних спортсменів у змаганнях дорослих). У такому разі крім допуску на заявочному листі видається окрема довідка з підписом лікаря та тренера.

2. Контроль за санітарним станом місць змагань, тренувань, розміщення і харчування учасників. Це важливий розділ медичного забезпечення змагань. Попередній та поточний контроль за станом місць змагань, розміщенням та харчування учасників здійснюються медичною службою змагань спільно з місцевою санітарно-епідеміологічною службою міста, району, де проводяться змагання. До початку змагань вони знайомляться з санітарно-гігієнічними умовами, епідеміологічною обстановкою в місцях їх проведення, санітарно-технічним станом спортивних споруд, інвентарю та обладнання, допоміжних приміщень, душових, місць харчування, медпунктів та інше. Організатори змагань і адміністрація баз, на яких проводяться змагання, несуть відповідальність за санітарний стан об'єктів і дотримання встановлених санітарних вимог. При їх порушенні лікар робить офіційну заяву в суддівську колегію і разом з організаторами змагань вживає заходи щодо усунення цих недоліків. Якщо ці заходи виявляються недостатніми, лікар має право заборонити проведення змагань.

Для попередження шлунково-кишкових захворювань особливе значення має контроль за харчуванням - санітарним станом місць збереження, приготування та видачі продуктів, їх підбором, калорійністю. Меню та режим харчування складається на основі розроблених для спортсменів норм збалансованого харчування з урахуванням виду спорту, енерговитрат. Регулярно проводяться санобробки місць змагань, розміщення та харчування спортсменів. Обслуговуючий персонал проходить лікарські огляди для виключення шкірно-інфекційних захворювань та бактеріоносійства.

3. Спостереження за учасниками змагань, попередження травм та захворювань. Під час змагань лікар спостерігає за станом здоров'я, самопочуттям спортсменів. Він може проводити вибіркові обстеження. Обов'язковому обстеженню підлягають учасники при наявності скарг на стан здоров'я, ознак захворювання. Лікар, який обслуговує змагання, має право заборонити спортсмену подальшу участь у змаганнях у випадку:

- захворювань під час змагань або загострення хронічних захворювань;
- отримання спортсменами гострих травм;
- наявність скарг на погане самопочуття;
- невідповідність віку учасників віковим нормам допуску до змагань;
- при недостатній фізичній підготовці учасника;

- відсутності передбачених правилами захисних пристосувань, не відповідності одягу, взуття правилам проведення змагань;

- при раптово виниклій загрозі для здоров'я спортсменів.

Рішення лікаря про усунення учасника від змагань з приводу захворювання чи травми, а також рішення про заборону змагання у зв'язку зі зміною метеорологічних умов (зміни температури повітря, зливою, завірюхою тощо) передаються в головну суддівську колегію або головному судді згідно з правилами змагань.

4. Надання медичної допомоги учасникам змагань. Для надання, у разі потреби, невідкладної амбулаторної та стаціонарної медичної допомоги учасникам змагань та для забезпечення санітарно-епідеміологічного нагляду за об'єктами проживання, харчування та перебування учасників змагань в місцях їх проведення організуються медичні пункти з постійним чергуванням медперсоналу, необхідними засобами для надання першої допомоги, санітарним транспортом. Місце знаходження медичних пунктів позначається покажчиками. Розташування медичного персоналу у місцях змагань повинно забезпечувати можливість найбільш швидкого надання медичної допомоги.

Відповідальний лікар повинен: перевірити наявність і готовність засобів для надання швидкої та невідкладної медичної допомоги; провести інструктаж і розподіл обов'язків серед медперсоналу, виділеного для обслуговування змагань; визначити порядок надання медичної допомоги і разом з місцевими органами охорони здоров'я визначити лікувально-профілактичні заклади для необхідної консультативної допомоги і стаціонарного лікування.

У випадку захворювань, травм у ході змагань надається медична допомога. При наявності медичних показників для подальшого лікування хворі направляються до відповідних лікувальних закладів. Керівництво команди інформується про характер травми, захворювання, надану медичну допомогу, стан здоров'я спортсмена. Питання про подальшу участь у змаганнях спортсмена, що захворів або отримав травму, вирішує лікар змагань разом з керівництвом команди.

Медичне забезпечення змагань по боксу та боротьбі потребує наявності однієї медичної бригади біля кожного рингу або килима. При медичному обслуговуванні виду спорту, де змагання проводяться по ваговим категоріям, одночасно з контрольним зважуванням проводиться лікарський огляд.

Медичне забезпечення змагань з великою кількістю учасників. Великі багатоденні, комплексні, міжнародні змагання з великою кількістю учасників обслуговує бригада лікарів, якою керує головний лікар змагань. У його розпорядженні знаходиться весь медичний персонал, залучений до обслуговування змагань, санітарний транспорт. Кількість машин швидкої медичної допомоги залежить від масовості змагань, віддаленості їх від місця, місцевості тощо.

Наявність карети швидкої медичної допомоги є обов'язковою умовою для всіх видів змагань. До початку проведення змагань поза спортивними спорудами лікар забезпечує санітарну розвідку по маршруту трас (перевіряє місця зупинки спортсменів, розміщення, харчування, водопостачання та інше), знайомиться з дистанцією, інструктує медпрацівників і водіїв швидкої медичної допомоги, чітко визначає їх функції, звертає особливу увагу на складні ділянки. Слід своєчасно ознайомити учасників з небезпечними ділянками дистанції, заборонити зустрічний рух, перебування на трасі глядачів і транспорту. Якщо змагання пов'язані з переміщенням учасників по трасі (при проведенні змагань з авто-, мото-, велоспорту, з марафонського бігу), пересувні медичні пункти розгортаються на старті, фініші та найбільш

небезпечних ділянках траси. Суддівську колегію, тренерів, контролерів інформують про розташування медпрацівників та санітарного транспорту на дистанції. Спортсменів по трасі супроводжує санітарна машина. На дистанції розташовуються пункти харчування. Відповідно до регламенту змагань санітарний транспорт і медперсонал може залишити свої місця лише після приходу останнього учасника. Для пошуку відсутнього спортсмена і надання йому допомоги суддя і лікар мають право залучити будь-якого учасника змагань.

Відповідно до міжнародних вимог, на змаганнях з великою кількістю учасників на місці розташування спортсменів може створюватись медичний центр, який має у своєму складі необхідних спеціалістів, апаратуру та обладнання для визначення функціонального стану спортсмена, його лікування та відновлення, а також ізолятор для тих, хто захворів під час проведення змагань. У зв'язку з великим скупченням спортсменів, офіційних осіб із країн з різноманітним епідеміологічним станом, особлива увага приділяється санітарному нагляду і протиепідемічній роботі. З метою попередження карантинних інфекцій, оргкомітет змагань за поданням головного лікаря центру визначає перелік необхідних вакцинацій та інших спеціальних заходів у відповідності з конкретними епідеміологічними показниками. Лікарі повинні перевірити наявність і правильність оформлення медичних сертифікатів прибуваючих учасників змагань.

У ході медичного забезпечення спортивних змагань лікар проводить санітарно-просвітницьку і виховну роботу зі спортсменами, підтримує тісний контакт з тренерами, керівниками команд, судьями. Належна дисципліна учасників змагань сприятиме проведенню змагань на високому рівні.

ІНСТРУКЦІЯ ПРО МЕДИЧНЕ ЗАБЕЗПЕЧЕННЯ ТА СПОРТИВНО-МАСОВИХ ЗАХОДІВ

1. Медичне забезпечення спортивних змагань:

Спортивне змагання підводить підсумки всієї попередньої тренувальної роботи і вимагає від спортсмена максимального напруження фізичних, моральних і духовних здібностей.

Спортивне змагання з кожного виду спорту проводяться відповідно затверджених правил, одним із розділів яких являється обов'язкове медичне забезпечення.

Напередодні змагань спортивною організацією, яка відповідає за їх проведення, розробляється «Положення» про проведення даних змагань, визначаються цілі, строкт, порядок проведення, склад учасників, характер заліку, засіб визначення переможців та ін.

Правилами змагань передбачена обов'язкова присутність на змаганнях лікаря або середнього медичного працівника в залежності від виду спорту, з якого проводиться змагання. Медичний працівник ретельно вивчає правила змагань перед їх початком.

Лікар змагань входить до складу колегії суддів на правах заступника головного судді з медичних питань. Якщо змагання обслуговуються кількома лікарями, то один з них призначається головним лікарем даних змагань, входить до складу суддівської колегії та приймає участь в її роботі. Рішення лікаря змагань, що стосується його компетенції, є для колегії обов'язковим.

Забезпечення змагань може бути поручене середньому медичному працівнику. В цьому випадку середній медичний працівник не входить до складу суддівської колегії, але повністю виконує всі обов'язки по медичному обслуговуванню змагань.

З метою медичного забезпечення спортивних змагань вирішуються наступні завдання:

- а) допуск до участі у змаганнях тільки здорових і достатньо підготовлених спортсменів відповідного віку;
- б) контроль за створенням необхідних санітарно-гігієнічних умов при проведенні змагань, а також в місцях проживання та харчування учасників;
- в) участь в заходах, спрямованих на запобігання спортивного травматизму;
- г) надання своєчасної кваліфікованої медичної допомоги.

Враховуючи перелічені завдання, а також масштаби змагань (чемпіонати Європи, Олімпійські ігри та ін.), призначений лікар перед їх початком складає план медичного забезпечення, який узгоджується з суддівською колегією (організаційним комітетом) та лікувально-профілактичними установами, участь яких передбачена в процесі проведення спортивних заходів.

В плані передбачається:

- а) ознайомлення з програмою змагань і контроль за її правильним складанням;
- б) перевірка підготовки місць проведення змагань (стадіон, палац спорту, спортивний зал траса лижних чи велосипедних гонок та ін.);
- в) вивчення санітарно-гігієнічних умов в місцях змагань;
- г) розрахунок необхідного медичного персоналу, схема його розташування, організація стаціонарних та рухомих медичних пунктів, ізоляторів та ін. Проведення інструктажу для медичних працівників;
- д) участь в роботі мандатної комісії змагань;
- є) організація і проведення медичних оглядів учасників;

ж) участь в контролі за станом спортивного обладнання, інвентаря, одягу і взуття учасників змагань та інших заходів по профілактиці спортивного травматизму;

з) участь в організації раціонального харчування спортсменів у дні змагань. Участь в складанні меню, контроль за виготовленням та відпуском страв;

і) розрахунок і виписування необхідного медичного обладнання, медикаментів, перев'язочного матеріалу;

й) план евакуації травмованих та хворих учасників і глядачів, визначення для цієї мети лікувально-профілактичних установ та санітарного транспорту;

к) спостереження за учасниками в процесі самих змагань.

Розглядає та затверджує план медичного обслуговування організаційний комітет змагань або суддівська колегія.

Участь спортсменів в змаганнях без дозволу лікаря забороняється.

**Перелік мінімального набору
медичної сумки-укладки при обслуговуванні тренувань та змагань**

I. Медичний інструментарій

1. Сумка укладка;
2. Жгут резиновий;
3. Язикотримач;
4. Роторозширювач;
5. Зажим;
6. Ножиці з одним гострим кінцем;
7. Шприц: 20,0 мл 10,0; 5,0; 2,0;
8. Шпателі одноразові
9. Термометр;
10. Мензурка;
11. Піпетки;
12. Гумові рукавички, стерильні;
13. Тонometr;
14. Фонендоскоп.

II. Перев'язувальний матеріал

1. Бинт 10 см х 5 м
2. Бинт 7 см х 5 м
3. Вата гігроскопічна
4. Салфетки стерильні
5. Лейкопластир 5 см х 5 м
6. Лейкопластир 3 см х 5 м
7. Лейкопластир бактерицидний

III. Зовнішні засоби

1. Розчин йоду спиртовий 5% - 20,0;
2. Розчин бриліантовий зелений 2% - 20 мл;
3. Розчин натрія хлорида 0,9% - 400 мл;
4. Спирт нашатирний 10% - 40 мл;
5. Спирт етиловий 96° - 100 мл;
6. Перекис водню 3% - 100 мл;
7. Розчин нафтизину 0,05% - 10 мл;
8. Стериліум – 100 мл;
9. Спрей охолоджуючий ICIMIX;
10. Пантенол 58 г;
11. Сульфацил Na 30% - 10 мл;
12. Губка гемо статична з амбеном 0,8 г.

IV. Ампульні засоби

1. Кордіамін 25% - 2 мл.
2. Сульфокамфокаїн 10% - 2,0
3. Адреналін гідрофларид 0,18% - 1,0
4. Корглокон 0,6% - 1,0
5. Анальгін 50% - 2,0
6. Дибазол 1% - 5 мл
7. Папаверин 2% - 2,0
8. Еуфілін 2% - 5,0

ВИМОГИ

до змісту положення (регламенту) про офіційні фізкультурно-оздоровчі заходи або спортивні змагання

1. Ці вимоги стосуються складання положення (регламенту) про офіційні фізкультурно-оздоровчі заходи або спортивні змагання (далі - положення про захід), що включені до Єдиного календарного плану фізкультурно-оздоровчих і спортивних заходів України, календарних планів фізкультурно-оздоровчих і спортивних заходів Автономної Республіки Крим, областей, міст Києва та Севастополя, календарних планів фізкультурно-оздоровчих і спортивних заходів районів, міст, селищ та сіл.

2. Положення про захід - документ, що визначає умови його проведення і включає такі розділи:

- цілі і завдання заходу;
- термін і місце проведення заходу;
- організація та керівництво проведенням заходу;
- учасники заходу;
- характер заходу (змагання особисті, командні, особисто-командні);
- програма проведення змагань;
- безпека та підготовка місць проведення заходу;
- умови визначення першості та нагородження переможців і призерів;
- умови фінансування заходу та матеріального забезпечення учасників;
- строки та порядок подання заявок на участь у заході;
- інші умови, які забезпечують якісне проведення конкретного заходу.

3. Положення про захід розробляється на підставі правил спортивних змагань з видів спорту, затверджених в установленому порядку.

4. Положення про захід розробляється на календарний рік або, у разі потреби, на кожний окремий захід та затверджується організатором цього заходу не пізніше ніж за два місяці до початку його проведення.

5. Положення про захід, затверджене організатором цього заходу, погоджується відповідною спортивною федерацією (асоціацією, спілкою, об'єднанням тощо) з виду спорту, яка має всеукраїнський або місцевий статус, у разі покладення на цю спортивну федерацію за її згодою певних функцій або в разі здійснення цією спортивною федерацією фінансових витрат на проведення цього заходу.

6. Відповідно до частини десятої статті 20 Закону України "Про фізичну культуру і спорт" положення про проведення відповідних всеукраїнських спортивних змагань центральний орган виконавчої влади у сфері фізичної культури і спорту затверджує з урахуванням пропозицій національних спортивних федерацій.

7. У разі проведення фізкультурно-оздоровчого заходу або спортивного змагання громадською організацією фізкультурно-спортивної спрямованості положення про захід затверджується організатором за погодженням із структурним підрозділом з фізичної культури і спорту відповідної місцевої державної адміністрації або органу місцевого самоврядування.

Погоджено
Перший віце-президент
Федерації плавання України
_____ А.А. Власков
«21» січня 2013 року

Затверджено
Заступник Голови Державної
служби молоді та спорту України
_____ В.М. Сисюк
«29» січня 2013 року

РЕГЛАМЕНТ

про відкритий чемпіонат України з плавання серед юнаків у
25-ти метровому басейні
21-24 лютого 2013 у м. Євпаторії

I. ЦІЛІ І ЗАВДАННЯ

Популяризація плавання.
Підвищення рівня спортивної майстерності плавців.
Виявлення спортсменів – кандидатів до збірної команди України з плавання.
Визначення рівня розвитку плавання в країні.
Підведення підсумків роботи серед спортивних організацій.

II. ОРГАНІЗАЦІЯ ТА ПРОВЕДЕННЯ ЗМАГАНЬ

Проведення змагань доручається головній суддівській колегії, що затверджується Держмолодьспортом України за поданням Федерації плавання України.
Відповідальність за організацію і проведення змагань покладається на місцеві органи виконавчої влади з фізичної культури і спорту, на території яких проводяться змагання, та організаційні комітети, сформовані із залучених осіб та організацій.

III. УЧАСНИКИ ЗМАГАНЬ

У змаганнях беруть участь дівчата 2001, юнаки 1999 років народження і молодше.

Спортсмени, що не заявлені управліннями з питань фізичної культури і спорту виступають на змаганнях, за рішенням Федерації плавання України.

Члени збірних команд України серед спортсменів-інвалідів можуть брати участь у змаганнях у складі команд територій відповідно до заявок управлінь з питань фізичної культури і спорту, або у складі окремої команди у особисто-командній першості за заявкою Українського центру з фізичної культури і спорту інвалідів «Інваспорт».

Усі питання щодо належності спортсменів до фізкультурно-спортивних товариств, відомств, територій, консолідованого заліку, нарахування очок тощо вирішуються тільки до початку змагань на підставі заявок на участь, затверджених Держмолодьспортом списків збірних команд України з плавання на 2013 рік та рішень Комісії Держмолодьспорту з питань встановлення консолідованого заліку.

Заявлені спортсмени, які не вийшли на старт без поважної причини, від подальшої участі у змаганнях відсторонюються або несуть стягнення відповідно до Правил змагань.

IV. УМОВИ ПРОВЕДЕННЯ ВСЕУКРАЇНСЬКИХ ЗМАГАНЬ

За високі спортивні результати нараховується додатковий коефіцієнт (один раз за найвищим результатом): рекорд України 1,6
юнацький рекорд України 1,3
вище досягнення України 1,1
результат МСМК 1,3
виконання нормативу МСУ (вперше) 1,1

ВІДКРИТИЙ ЧЕМПІОНАТ УКРАЇНИ СЕРЕД ЮНАКІВ проводиться 22 – 24 лютого у м. Євпаторії (басейн 25 м). День приїзду 21 лютого.

Змагання особисто-командні. Проводяться для дівчат 2001 та юнаків 1999 років народження і молодше.

У змаганнях беруть участь команди СДЮШОР, ДЮСШ та спортивних клубів, що заявлені та відряджаються Міністерством АР Крим, обласними, міст Києва і Севастополя спортивними управліннями, радами ФСТ, СДЮШОР, ДЮСШ та спортивними клубами після участі у відбіркових змаганнях. Від однієї ДЮСШ та спортивного клубу до змагань допускається одна команда. Командам СДЮШОР дозволяється заявляти другу команду.

Спортсмени і тренери, що не увійшли до складу команд, допускаються до змагань в особистій першості за рішенням Федерації плавання України відповідно до Правил змагань.

Склад команди - 8 спортсменів (4 дівчини, 4 юнаки) та 2 тренери.

Змагання проводяться за багатоборною системою. Особиста першість у багатоборстві визначається за сумою очок, набраних спортсменом на трьох дистанціях (100 і 200 м одним способом на вибір та 200 м комплексним плаванням - обов'язково, або 200 і 400 м вільним стилем та 200 м комплексним плаванням - обов'язково), за таблицею оцінки результатів у плаванні (при умові виконання в індивідуальних номерах програми III розряду). У випадку неучасті або дискваліфікації на одній з дистанцій, особисте місце спортсмена у багатоборстві не визначається.

Для командного заліку кожному спортсмену очки нараховуються за один вид багатоборства. В естафетному плаванні кожна команда виставляє по одній естафеті на вид. В змішаній естафеті беруть участь 2 дівчини та 2 юнаки у довільному порядку.

Змагання проводяться без попередніх запливів. На дистанціях 200 м комплексним плаванням, 200 та 400 м вільним стилем найсильніші запливи проводяться першими. На інших дистанціях найсильніші запливи проводяться останніми. Комплектація запливів естафетного плавання проводиться за підсумками роботи серед ДЮСШ за 2012 рік.

Для визначення першості серед команд враховуються результати 6 – ти кращих спортсменів команди (3-х дівчат та 3-х юнаків), за сумою очок, набраних у багатоборстві та естафетному плаванні. Естафети оцінюються з коефіцієнтом 2. Естафета 4x50 м комбінована-змішана оцінюється за дистанцією 50 м на спині, жінки.

На відкритому чемпіонаті України серед юнаків нагороджуються:

команди, що посіли I, II та III місця серед команд, – дипломами та кубками;

спортсмени, що посіли I, II, III місця в індивідуальних номерах програми, естафетному плаванні та загальному багатоборстві (серед дівчат та юнаків), – дипломами та медалями;

спортсмени, що посіли I місця в індивідуальних номерах програми та I, II і III місця у загальному багатоборстві (серед дівчат та юнаків окремо), - призами.

ПРОГРАМА ЗМАГАНЬ

Початок змагань: 10.00

<u>1-й день</u>	<u>2-й день</u>	<u>3-й день</u>
Естафета 4 x 50 м комбінована – змішана	Естафета 4 x 50 м вільний стиль – дів., юн.	Естафета 4 x 50 м комбінована - дів., юн.
200 м компл. плавання - дів.	200 м брас	100 м вільний стиль
Розминка 20 хвилин	200 м батерфляй	100 м брас
200 м компл. плавання - юн.	Розминка 20 хвилин	100 м батерфляй
	200 м на спині	100 м на спині
	200 м вільний стиль	400 м вільний стиль

V. УМОВИ ПРИЙОМУ УЧАСНИКІВ І СУДДІВ

На всеукраїнські змагання спортсмени, тренери, старші тренери відповідальні в області за плавання відряджаються за кошти організацій, які направляють команди на змагання (проїзд, добові у дорозі, харчування і розміщення у день приїзду і під час змагань). Якщо, у зв'язку з розкладом руху транспорту, неможливо приїхати у першу половину доби у день приїзду, і виїхати у вечорі після закінчення змагань, дозволяється приїзд на змагання на добу раніше і виїзд на добу пізніше з оплатою розміщення, харчування і добових.

Держмолодьспорт забезпечує відрядження і оплату суддів, розміщення іноземних команд і спортсменів, оренду спортивних споруд, інші витрати щодо проведення змагань та нагородження переможців в межах затверджених кошторисів.

На всеукраїнські змагання з плавання допускаються команди та учасники, що підтвердили участь у встановлений термін.

Це положення складено відповідно до статті 45 Закону України «Про фізичну культуру і спорт» та наказу Міністерства України у справах сім'ї, молоді та спорту від 06.08.2010 № 2659 «Про затвердження Вимог до змісту положення (регламенту) про офіційні фізкультурно-оздоровчі заходи або спортивні змагання» зареєстрованого в Міністерстві юстиції України 01.09.2010 №766/18061 і є офіційним викликом на змагання.

VI. БЕЗПЕКА ПІД ЧАС ПРОВЕДЕННЯ ЗМАГАНЬ. ПІДГОТОВКА СПОРТИВНИХ СПОРУД.

Відповідно до Постанови Кабінету Міністрів України від 18 грудня 1998 року №2025 “Про порядок підготовки спортивних споруд та інших спеціально відведених місць для проведення масових спортивних та культурно-видовищних заходів”:

- підготовка спортивних споруд покладається на їх власників;
- контроль за підготовкою спортивних споруд та забезпеченням безпеки під час проведення змагань здійснює робоча комісія, що утворюється Урядом АР Крим, відповідними обласними та мм. Києва та Севастополя державними адміністраціями.

Власник спортивної споруди не менш, ніж за 4 години до початку змагань, зобов'язаний подати до робочої комісії акт про готовність споруди до проведення змагань.

Невиконання вимог, передбачених цим пунктом, що стали причиною виникнення надзвичайних обставин під час проведення змагань, тягне за собою відповідальність, передбачену законодавством України.

VII. ПОРЯДОК І ТЕРМІН ПОДАННЯ ЗАЯВОК

За 20 днів до початку змагань організації, що беруть участь, мають підтвердити свою участь та кількісний склад команди.

У разі несвоєчасного підтвердження участі команди у змаганнях бронювання місць у готелях не здійснюється.

Збірні команди організацій, що своєчасно не підтвердили участь, до змагань не допускаються або несуть стягнення відповідно до Правил змагань з плавання.

Технічні заявки команд або окремих спортсменів за 7 днів до початку змагань надсилаються за допомогою програмного забезпечення «Інформ-регіон» та дублюються факсом (044) 2894211.

Якщо технічні заявки не отримані вчасно (за 7 днів до початку змагань), команда до змагань не допускається або несе стягнення відповідно до Правил змагань з плавання.

Зміни до заявок вносяться в день приїзду команд.

Непідтверджені заявочні результати спортсменів класифікуються у попередніх запливах як останні (з результатом 0000).

В день приїзду на змагання представники команд подають до мандатної комісії поіменні та технічні заявки команд або окремих спортсменів, засвідчені управліннями з питань фізичної культури і спорту та відповідними медичними установами (зразок заявки у додатку №1 відповідає роздрукованій формі «Інформ-регіон»).

Учасники змагань повинні мати відповідні документи, які підтверджують вік та належність спортсмена до території (паспорт, або свідоцтво про народження, військовий, студентський квиток, довідка про реєстрацію), страховий поліс та ідентифікаційний номер.

З метою відшкодування можливих збитків від умисного псування учасниками змагань інвентарю, обладнання у готелях або на спортивних спорудах, представники команд під час подання заявок залишають в оргкомітеті змагань депозити у розмірі 50 грн. за кожного учасника змагань. Після закінчення змагань депозити повертаються представникам команд, за винятком коштів, сплачених за відшкодування умисних збитків.

Не пізніше ніж за годину до початку змагань представники команд повинні подати до секретаріату змагань картотеку естафетного плавання з прізвищами учасників команди у порядку етапів в естафеті. У разі запізнення представника команда від участі у естафетному плаванні відстороняється.

Заявлені спортсмени, які не вийшли на старт без поважної причини, від подальшої участі у змаганнях відстороняються та несуть стягнення відповідно до Правил змагань з плавання.

VIII. ПІДВЕДЕННЯ ЩОРІЧНИХ ПІДСУМКІВ РОБОТИ

За підсумками участі спортсменів у змаганнях та встановлення рекордів Держмолодьспорт та Федерація плавання України підводять підсумки роботи з розвитку плавання в Україні.

Підведення підсумків роботи проводиться за таблицею визначення рейтингу з олімпійських видів спорту в Україні Положення про рейтинг, затвердженого Міністерством юстиції України.

ВАРІАНТ

План підготовки та проведення

(назва змагань або спортивного заходу)

Місто: _____ Дата: _____

№	Зміст	Відповідальний	Термін
1	Розробка положення про змагання		
2	Погодження з адміністрацією місця проведення		
3	Затвердження положення в управлінні фізичної культури і спорту		
4	Підготовка місця змагання		
5	Підготовка суддівської документації		
6	Мандатна комісія		
7	Зважування учасників змагань		
8	Формування суддівських бригад		
9	Парад відкриття змагань		
10	Підготовка грамот та нагородження переможців		
11	Прибирання місця змагання		

ВАРІАНТ**АКТ****прийому головним суддею місця змагання**

Відкритого Чемпіонату м. Дніпропетровська
з усіх вікових категорій по тхеквондо ВТФ
«__»_____20__р. м. Дніпропетровськ.

Комісія у складі: головного судді П.І.П., головного секретаря П.І.П. та секретаря Дніпропетровської міської федерації тхеквондо ВТФ П.І.П. оглянула місце проведення чемпіонату – спортивний зал Українського державного хіміко-технологічного університету, вул. Набережна перемоги, 40-А і прийшла до висновку:

1. Підготовка та стан місця змагань – добре;
2. Приміщення для учасників та суддів – добре;
3. Місця для лікарів – добре;
4. Стан інвентарю - добре;
5. Звукове та музичне забезпечення – добре.

На підставі результатів огляду комісія вирішила:
прийняти місце проведення змагань Відкритого Чемпіонату м. Дніпропетровська з усіх вікових категорій по тхеквондо ВТФ з оцінкою «добре».

Головний суддя:

Головний секретар:

Секретар:

Дніпропетровської міської
федерації тхеквондо ВТФ

ВАРІАНТ

СПИСОК СУДДІВ
Відкритого Чемпіонату м. Дніпропетровська
з усіх вікових категорій по тхеквондо ВТФ
«__» _____ 20__ р. м. Дніпропетровськ

№ з.п.	Прізвище, ім'я, по батькові	посада	Оцінка роботи
1		головний суддя	
2		головний секретар	
3		рефері, голова корту	
4		рефері, голова корту	
5		суддя	
6		рефері, секретар	
7		суддя	
8		рефері, секретар	
9		рефері, секретар	
10		рефері	
11		рефері	
12		рефері, секретар	
13		суддя, секретар	
14		суддя, секретар	
15		суддя	
16		суддя, секретар	
17		суддя	
18		суддя	
19		суддя, секретар	
20		суддя, секретар	
21		суддя	
22		голова наглядової комісії	
23		рефері пумсе	
24		суддя пумсе	
25		суддя пумсе	
26		суддя пумсе	
27		суддя пумсе	
28		суддя пумсе	
29		суддя пумсе	

Затвержено _____

ВАРІАНТ

Протокол засідання мандатної комісії

Відкритого Чемпіонату м. Дніпропетровська з усіх вікових категорій
по тхеквондо ВТФ. «__» _____ 20__ р. м. Дніпропетровськ.

«__» _____ 20__ р.

м. Дніпропетровськ

Голова мандатної комісії – П.І.П.

Члени комісії:

1. головний секретар – П.І.П.
2. лікар змагань – П.І.П.
3. суддя на зважуванні - П.І.П.
4. суддя на зважуванні - П.І.П.

5. На засіданні мандатної комісії були присутні представники трьох команд:
МСДЮШОР м. Дніпропетровськ, СК "Gold snake" м. Дніпропетровськ, ДЮСШ №4 м.
Дніпродзержинськ.

Слухали:

1. Доповідь голови мандатної комісії П.І.П. про підсумки роботи прийому документів мандатною комісією:
 - заявлено 13 команд, кількість учасників по заявкам - 298 спортсменів.
 - допущено 12 команд, 262 спортсмени.
2. Головний секретар П.І.П. доповів про необхідність вірного складання заявок на участь у змаганнях.
3. Лікар змагань П.І.П. доповіла про необхідність профілактики травматизму серед учасників змагань.

Вирішили:

Допустити до змагань 262 спортсмени із 12 команд.

Голова мандатної комісії

члени комісії:

Головний секретар:

Лікар змагань:

Суддя на зважуванні:

ДОДАТОК 13

Звіт головного судді

1.	Найменування змагань		Кубок м. Дніпропетровська серед усіх вікових категорій з тхеквондо ВТФ		
2.	Строки та місце проведення		01 – 05 лютого 2013 року.		
3.	Кількість команд		Чоловіки	Жінки	Разом:
4.	Кількість учасників		400	97	497
5.	Кваліфікація учасників:	ЗМС	1	1	
		МСМК	2		
		МС	16	5	
		КМС	20	21	
		1	361	70	
6.	Команди-учасники змагань. Разом: список команд, результати особистих та командних змагань додаються.	№	Команди	№	Команди
		1	Дніпропетровськ	10	Київ
		2	Дніпродзержинськ	11	Одеса
		3	Кривий Ріг	12	
		4	Нікополь	13	
		5	Першотравенськ	14	
		6	Запоріжжя	15	
		7	Харків	16	
		8	Полтава	17	
		9	Дружківка	18	
7.	Система проведення змагань		Прямого вибування		
8.	Оцінка місця проведення змагань та обладнання.		Місце проведення кубку відповідало правилам змагань з тхеквондо. Укомплектовано необхідним обладнанням з тхеквондо. Змагання проводились на п'яти кортах.		
9.	Характеристика та оцінка проведення змагань		Задовільно		
10.	Порушення дисципліни, правил змагань		- Була відсутня система відео нагляду поєдинків. Порушення дисципліни та правил змагань не було.		
11.	Медичне обслуговування, травми, захворювання.		Медичне обслуговування на достатньому рівні. Значних травм та пошкоджень не було.		
12.	Нородження		Чемпіони та призери змагань були нагороджені грамотами та медалями, пам'ятними призами. Призери командних змагань - кубками.		
13.	Загальні висновки та припущення за підсумками змагань		Змагання проведені добре на організаційному та спортивному рівні. Порушення регламенту не було.		
14.	Оцінка роботи суддівської колегії		Задовільно		
15.	Склад суддівської колегії:	Разом:	41		
		Гл.суддя	1		
		Рефері	15		
		Судді	25		
			Список додається.		

Головний суддя змагань:
суддя МК м. Харків

А.Е. Шапошнік

ЛІТЕРАТУРА

1. Верхошанский Ю.В. Теория и методология спортивной подготовки: блоковая система тренировки спортсменов высокого класса / Ю.В. Верхошанский // Теория и практика физ. культуры. - 2005. - N 4. - С. 2-14.
2. Вимоги до змісту положення (регламенту) про офіційні фізкультурно-оздоровчі заходи або спортивні змагання // Наказ Міністерства України у справах сім'ї, молоді та спорту № 2659 від 06.08.2010 року.
3. Волков Л.В. Теория и методика детского и юношеского спорта : Учеб. для студентов вузов физ. культуры и фак. физ. воспитания вузов: Доп. М-вом образования и науки Украины / Волков Леонид Викторович. – К.: Олімпійська література, 2002. - 295 с.: ил.
4. Деминский А.Ц. Многолетняя система подготовки спортсмена / А.Ц. Деминский // Педагогіка, психологія та мед.-біол. пробл. фіз. виховання і спорту. — 2005. — N 22. — С. 23-29. — Библиогр.: 5 назв. — рус.
5. Закон України «Про фізичну культуру і спорт»: (зі змінами) // Постановлено Верховню Радою України № 5460 – VI (5460-17) від 16.10. 2012 року.
6. Келлер В.С. Техническая подготовка / В.С. Келлер, В.Н. Платонов // Теория спорта. – К.: Вища шк., 1987. – С. 174–186.
7. Красников А.А. Основы теории спортивных соревнований: учебное пособие для вузов физической культуры и спорта. / А.А. Красников. – М.: Физическая культура, 2005. – 160 с.
8. Матвеев Л.П. Общая теория спорта : учеб. кн. для завершающих уровней высш. физ. образования: Доп. Гос. ком. РФ по физ. культуре и туризму / Матвеев Л.П. - М.: [4-й фил. Воениздата], 1997. - 304 с.: ил.

9. Матвеев Л.П. Общая теория спорта и ее прикладные аспекты : учеб. для завершающего уровня высш. физкультур. образования: доп. Гос. ком. РФ по физ. культуре, спорту и туризму / Л.П. Матвеев. - 4-е изд., испр. и доп. - СПб [и др.]: Лань, 2005. - 378 с.: ил., табл.
10. Озолин Н.Г. Настольная книга тренера : Наука побеждать / Озолин Николай Георгиевич. - М.: АСТ: Астрель, 2004. - 863 с.: ил.
11. Озолин Н.Г. Современная система спортивной тренировки / Озолин Николай Георгиевич. - М.: ФиС, 1970. - 479 с.: ил.
12. Платонов В.Н. Общая теория подготовки спортсменов в олимпийском спорте : учеб. для студентов вузов физ. воспитания и спорта : доп. М-вом Украины по делам молодежи и спорта / В.Н. Платонов. - Киев: Олимп. лит., 1997. - 583 с.: ил.
13. Платонов В.Н. Подготовка юного спортсмена / Платонов Владимир Николаевич, Сахновский Константин Павлович. - Киев: Рад. шк., 1988. - 288 с.
14. Платонов В.Н. Система подготовки спортсменов в олимпийском спорте. Общая теория и ее практические приложения : учеб. для студентов вузов физ. воспитания и спорта : утв. М-вом образования и науки Украины / В.Н. Платонов. - Киев: Олимп. лит., 2004. - 807 с.: ил. - (Учеб. тренера высш. квалификации). - оцифр.
15. Платонов В.Н. Спортивное плавание: путь к успіху: в 2 кн. /под общ. ред. В.Н. Платонова. – К. : Олимп. лит., 2011. – 497 с.
16. Положення про порядок підготовки спортивних споруд та інших спеціально відведених місць для проведення масових спортивних та культурно-видовищних заходів: (зі змінами). // Постанова Кабінету Міністрів України № 1130 від 5 грудня 2012 року.
17. Положення про медичне забезпечення спортивно-масових заходів // Наказ Міністерства охорони здоров'я України № 614 від 27.10.2008 року.

18. Холодов Ж.К., Кузнецов В.С. Теория и методика физического воспитания и спорта: учебное пособие для студ. высш. учеб. заведений. – М.: Издательский центр «Академия», 2000. – 480 с.

19. Сахновский К. Современные аспекты многолетней подготовки спортсменов высокого класса / К. Сахновский // Современный олимпийский спорт и спорт для всех : 7 Междунар. науч. конгр. : Материалы конф., 24-27 мая 2003 г. - М., 2003. - Т. 3. - С. 234-235.

20. Сахновский К. Теоретико-методические основы рациональной многолетней подготовки спортсменов / К. Сахновский // Человек в мире спорта: Новые идеи, технологии, перспективы : Тез. докл. Междунар. конгр. - М.: 1998. - Т. 1. - С. 269-271.

21. Суслов Ф.П. Современная система спортивной подготовки / ред. Суслов Ф.П. [и др.]. - М.: [СААМ], 1995. - 446 с.: ил.