

### Завдання до лабораторної роботи

- Щоб розпочати роботу, перейдіть за посиланням:

<https://blockly-games.appspot.com/turtle>

За посиланням ви знайдете легку навчальну програму з 10 завдань, і після розв'язання останньої ви зможете вільно створювати власні малюнки, а також зберігати їх до загальної галереї [1].

- Побудуйте пейзаж. При побудові використайте наступне:

- 1) Закрасьте фон одним або декількома кольорами, наприклад, небо та земля (трава, сніг).
- 2) Використайте побудову трикутників, кругів та квадратів та їх частин.
- 3) Задавайте колір різними способами.
- 4) Побудуйте веселку, хмарки (за бажанням дощ або сніг).
- 5) За бажанням річку, дерева, хатинку.
- 6) Не забудьте приховати черепашку.

- Намалюйте фігуру з першої та другої групи. Розмірами фігур, їх кольором та іншими малозначущими параметрами можна знехтувати.

1 група завдань:

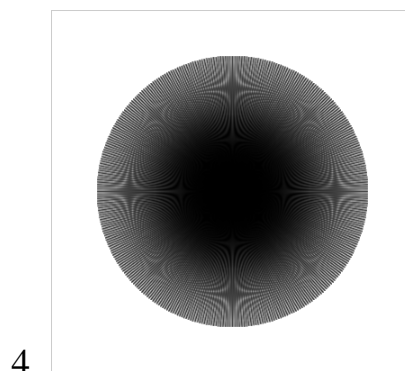
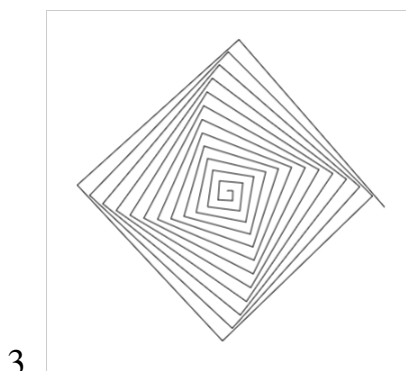
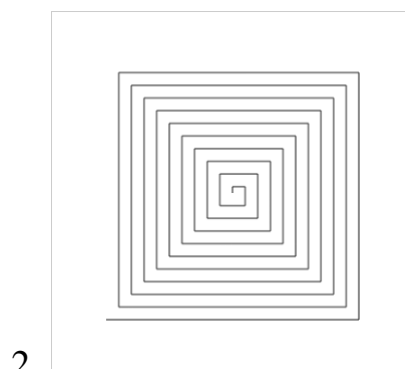
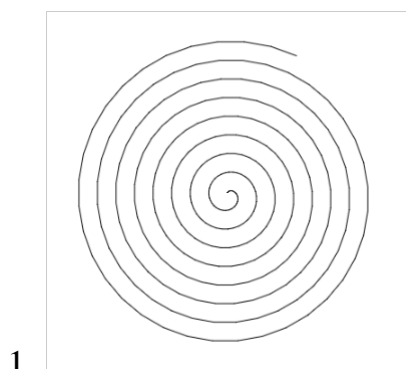

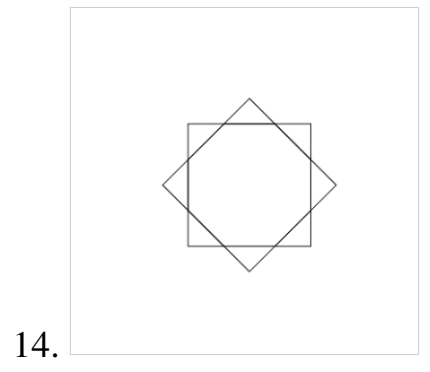
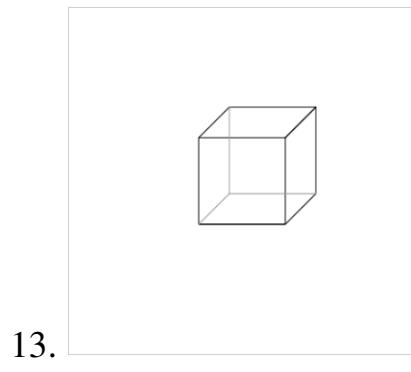
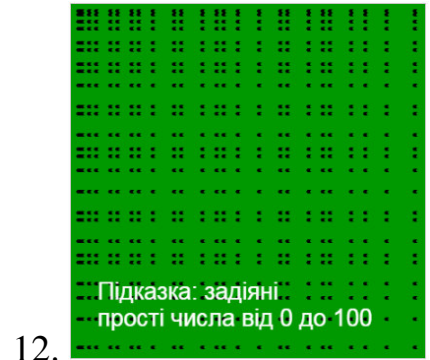
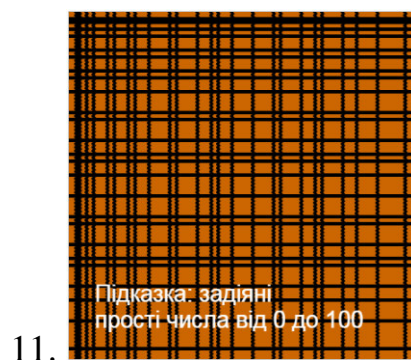
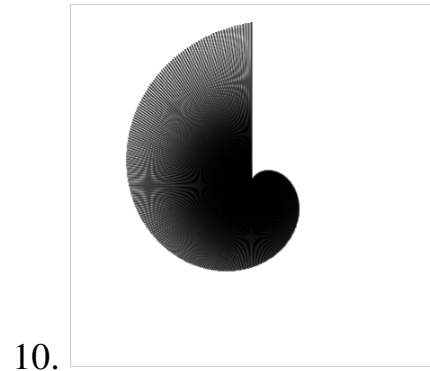
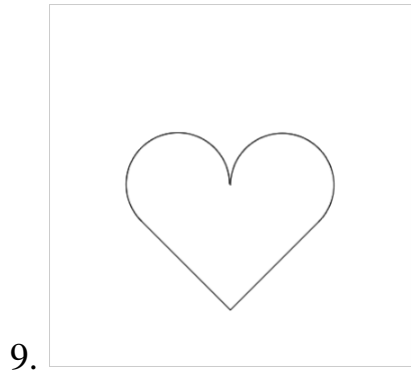
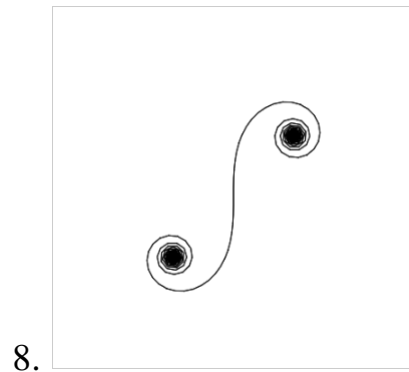
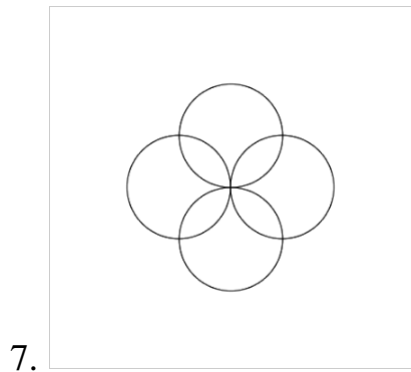
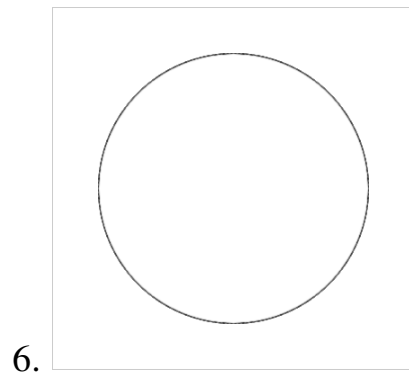
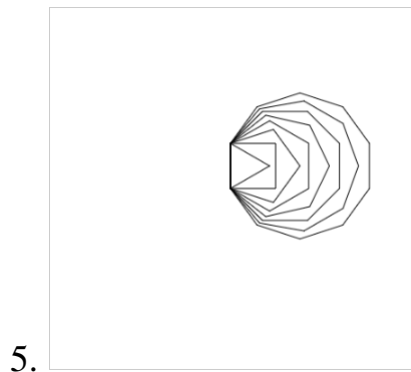

2 група завдань:

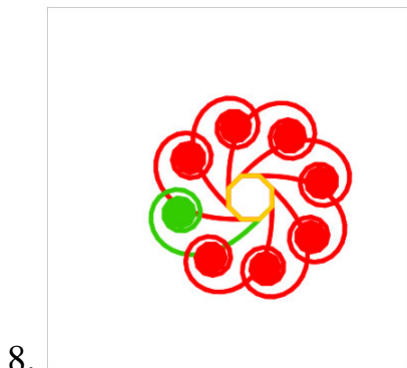
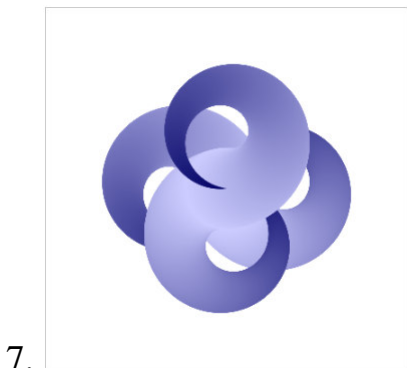
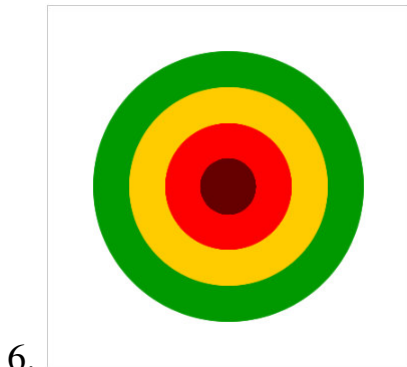
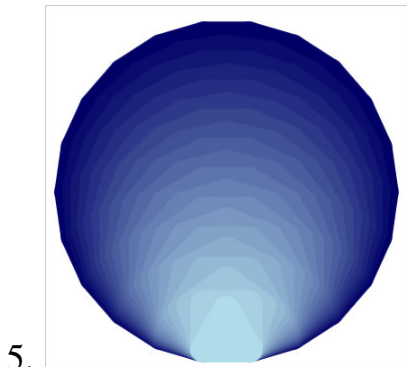
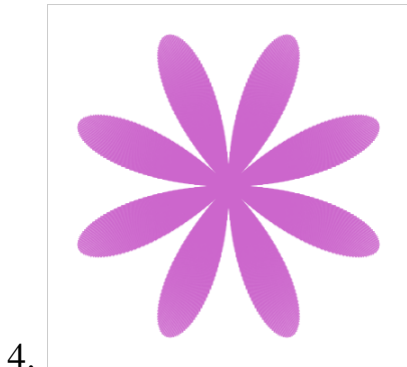
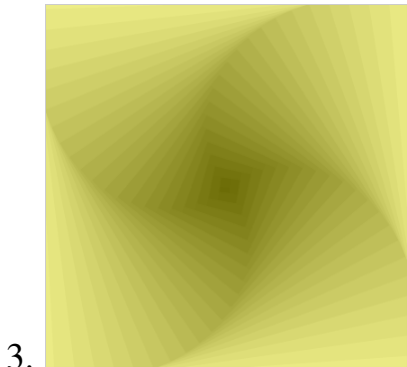
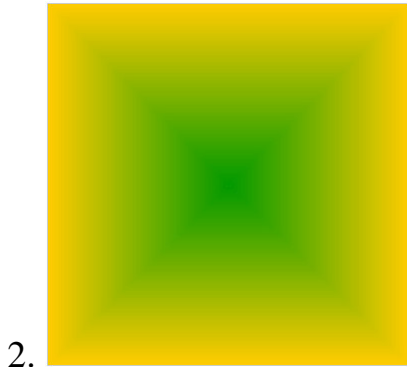
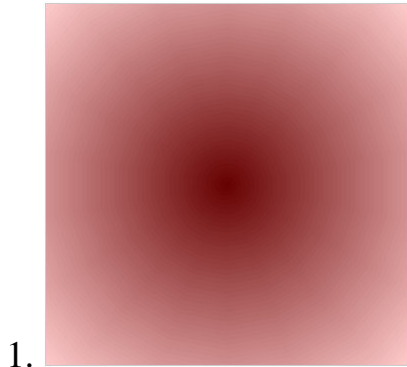

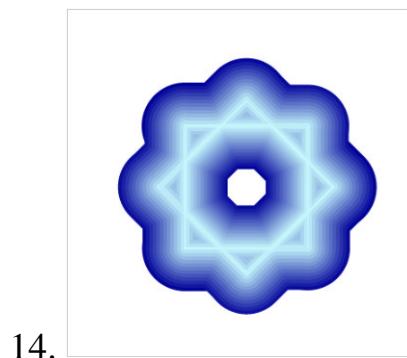
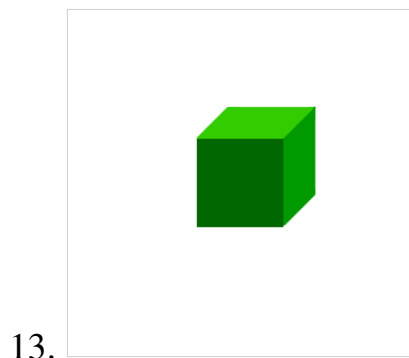
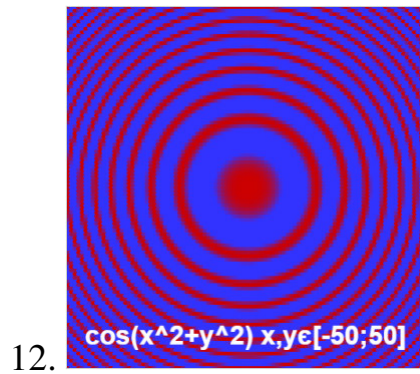
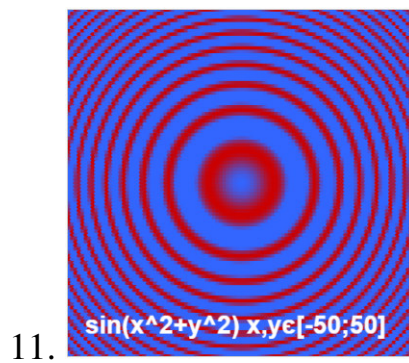
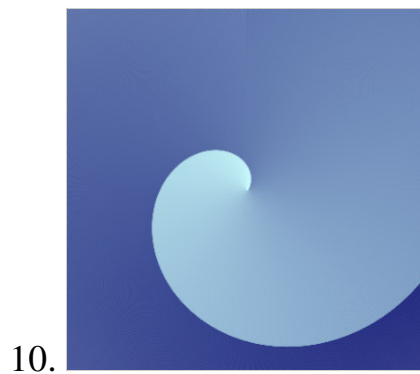
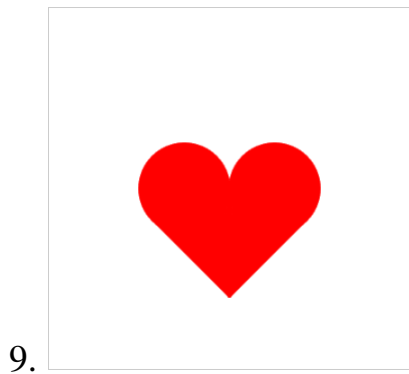

**? Питання для самоконтролю**

1. Які переваги та недоліки «черепашки» ви знаєте?
2. Які способи встановлення кольору пера черепахи вам відомі?

3. Для чого при малюванні використовується блок

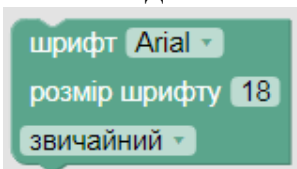

?

4. Для чого при малюванні використовується блок

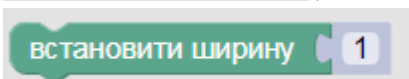

?

5. Для чого при малюванні використовується блок

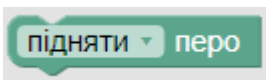

?

5. Наведіть приклад використання блоку



. Чим його

використання відрізняється від використання блоку



?