

МІНІСТЕРСТВО ОСВІТИ І НАУКИ УКРАЇНИ
ЗАПОРІЗЬКИЙ НАЦІОНАЛЬНИЙ УНІВЕРСИТЕТ

ОСВІТНЬО-ПРОФЕСІЙНА ПРОГРАМА

«ФІЗИЧНЕ ВИХОВАННЯ»

Першого (бакалаврського) рівня вищої освіти
за спеціальністю А 7 Фізична культура і спорт
галузі знань А Освіта

ЗАТВЕРДЖЕНО
ВЧЕНОЮ РАДОЮ

Заступник
голови вченої ради _____ Олександр БОНДАР

(протокол № _____ від « ____ » _____ 2025 р.)

Освітня програма вводиться в дію з 2025/2026 н.р.

В.о. ректора _____ Олександр БОНДАР

(наказ № _____ від « ____ » _____ 2025 р.)

Запоріжжя
2025

Аркуш погодження
освітньо-професійної програми
«Фізичне виховання»
бакалаврського рівня вищої освіти

Гарант освітньої програми

_____Анатолій КОНОХ

Декан факультету фізичного виховання, здоров'я та туризму

_____Микола МАЛІКОВ

Керівник навчально-методичного відділу

_____Людмила НЕСТЕРЕНКО

Директор Центру забезпечення якості освіти

_____Марина ТОМЧЕНКО

Проректор з науково-педагогічної та навчальної роботи

_____Олександр ГУРА

Проректор з науково-педагогічної роботи

_____Юрій КАГАНОВ

Передмова

Запорізький національний університет. «Фізичне виховання»: освітньо-професійна програма першого (бакалаврського) рівня вищої освіти.

Переглянуто освітньо-професійну програму, розроблену робочою групою відповідно до стандарту вищої освіти для підготовки бакалаврів за спеціальністю 017 «Фізична культура і спорт», затвердженого наказом Міністерства освіти і науки України від 24.04.2019 р. № 567 та з врахуванням Постанови Кабінету Міністрів України № 1021 від 30.08.2024 р. «Про внесення змін до переліку галузей знань і спеціальностей, за якими здійснюється підготовка здобувачів вищої та фахової передвищої освіти», наказу МОН України №1625 від 19.11.2024 р. «Про особливості запровадження змін до переліку галузей знань і спеціальностей, за якими здійснюється підготовка здобувачів вищої та фахової передвищої освіти, затверджених постановою Кабінету Міністрів України від 30 серпня 2024 року № 1021» у складі:

Прізвище, ім'я по батькові	Науковий ступінь, вчене звання
Конох Анатолій Петрович, гарант освітньої програми	доктор педагогічних наук, професор, завідувач кафедри теорії та методики фізичної культури і спорту
Тищенко Валерія Олексіївна	доктор наук з фізичного виховання і спорту, професор кафедри теорії та методики фізичної культури і спорту
Товстоп'ятко Федір Федорович	кандидат філософських наук, доцент кафедри теорії та методики фізичної культури і спорту
Коваленко Юлія Олексіївна	кандидат педагогічних наук, доцент кафедри теорії та методики фізичної культури і спорту
Соколова Ольга Валентинівна	кандидат наук з фізичного виховання і спорту, доцент кафедри теорії та методики фізичної культури і спорту
Савельєва Галина Григорівна	в.о. директора, Комунальний заклад «Запорізький обласний центр туризму і краєзнавства, спорту та екскурсій учнівської молоді» Запорізької обласної ради.
Захарова Аліна Володимирівна	здобувач ступеня вищої освіти бакалавра спеціальності освітньо-професійна програма «Фізичне виховання»

РОЗГЛЯНУТО на вченій раді факультету фізичного виховання, здоров'я та туризму Запорізького національного університету **Протокол № 6 від 26.01.2024 р**

Рецензії-відгуки зовнішніх стейкхолдерів:

1. Аксьонова Олена Петрівна, завідувач кафедри реабілітаційної педагогіки та здорового способу життя Комунального закладу «Запорізький обласний інститут післядипломної педагогічної освіти» Запорізької обласної ради.
2. Багіров Едуард Олександрович, керівник Комунального підприємства «Спортивний клуб «Металург Запоріжжя»
3. Барабанов Андрій Вікторович, керівник Запорізького регіонального центру з фізичної культури і спорту інвалідів «Інваспорт»
4. Губіна Оксана Олександрівна, директор Комунального закладу «Запорізька спеціалізована школа-інтернат II-III ступенів «Козацький ліцей» Запорізької обласної ради.
5. Ковпак Владислав Олександрович, заступник начальника управління молоді, фізичної культури та спорту Запорізької обласної державної адміністрації та спорту
6. Сірик Олег Валерійович, керівник Комунальної установи «Запорізький районний фізкультурно-спортивний комплекс» м. Запоріжжя

Профіль освітньої програми

1 - Загальна інформація	
Повна назва закладу вищої освіти Випускова кафедра	Запорізький національний університет Кафедра теорії та методики фізичної культури і спорту факультету фізичного виховання, здоров'я та туризму
Ступінь вищої освіти	Бакалавр
Офіційна назва освітньої програми	Фізичне виховання
Тип диплому; форма здобуття освіти та обсяг освітньої програми	Диплом бакалавра; Форма здобуття освіти – денна, заочна; Обсяг – 240 кредитів ЄКТС; Нормативний термін навчання – 3 роки 10 місяців;
Назва кваліфікації	<i>Кваліфікація в дипломі:</i> Ступінь вищої освіти – Бакалавр Спеціальність – А 7 Фізична культура і спорт Освітня програма – Фізичне виховання <i>Освітня кваліфікація – бакалавр фізичної культури і спорту</i>
Наявність акредитації	Акредитовано МОН України спеціальність. Сертифікат про акредитацію НД № 0895312 від 23.10.2017 (рішення Акредитаційної комісії від 16.06.2016 протокол № 121, наказ МОН України від 21.06.2016 № 79-А)
Цикл/рівень	НРК України – 6 рівень, FQ-EHEA – перший цикл, EQF-LLL – 6 рівень
Передумови	Наявність повної загальної середньої освіти; ступеня фахового молодшого бакалавра та молодшого бакалавра, освітньо-кваліфікаційного рівня молодшого спеціаліста
Мова викладання	Українська
Термін дії програми	до 01.07.2026 року
Інтернет-адреса постійного розміщення освітньої програми	https://www.znu.edu.ua/ukr/pk/4362/bakalavr/12336
2 - Мета освітньої програми	
Метою освітньо-професійної програми є підготовка висококваліфікованих, конкурентоспроможних фахівців із фізичної культури і спорту, здатних ефективно розв'язувати та реалізовувати складні спеціалізовані завдання та проблеми, що характеризуються комплексністю та невизначеністю умов в сфері фізичної культури і спорту, інтегруючи національні види рухової активності, етнокультурну спадщину та туристично-рекреаційний потенціал Запорізького регіону з урахуванням актуальних потреб стейкхолдерів, що відповідає місії університету, заявленій в Стратегії розвитку Запорізького національного університету в умовах воєнного стану та повоєнного відновлення України на 2023-2025 роки, в прагненні створення якісного людського капіталу задля повоєнного відновлення держави та повноцінного представлення України в європейській спільноті	
3 – Характеристика освітньої програми	
Предметна область (галузь знань, спеціальність)	Галузь знань: А Освіта Спеціальність: А 7 Фізична культура і спорт Предметна область освітньої програми визначена із урахуванням Стандарту вищої освіти першого (бакалаврського) рівня вищої освіти

	<p>галузі знань 01 «Освіта/Педагогіка спеціальності 017 Фізична культура і спорт, затверджено і введено в дію наказом Міністерства освіти і науки України від 24.04.2019 р. № 567</p> <p><i>Об'єкти вивчення:</i> сфера фізичної культури і спорту.</p> <p><i>Цілі навчання:</i> підготовка фахівців, здатних розв'язувати складні спеціалізовані завдання та розв'язувати практичні проблеми, що характеризуються комплексністю та невизначеністю умов, під час професійної діяльності у сфері фізичної культури і спорту або у процесі навчання.</p> <p><i>Теоретичний зміст предметної області:</i> парадигми, концепції, теорії фізичної культури і спорту; соціально-гуманітарні науки; педагогіка і психологія; основи анатомії, фізіології, біохімії, гігієни, спортивної медицини; загальна теорія здоров'я, здорового способу життя.</p> <p><i>Методи, методики та технології:</i> загальнонаукові методи пізнання та практичної діяльності; спостереження, опитування, тестування та вимірювання у фізичній культурі; словесні, наочні та практичні методи фізичного виховання; технології організації освітнього процесу та фізкультурно-оздоровчих і спортивно-масових заходів; надання долікарської допомоги; інформаційно-комунікаційні технології.</p> <p><i>Інструменти та обладнання:</i> сучасне інформаційно-комунікативне обладнання; спеціалізоване програмне забезпечення; фізкультурно-спортивне спорядження та обладнання.</p>
<p>Орієнтація освітньої програми</p>	<p>Освітньо-професійна програма першого (бакалаврського) рівня, що має прикладну орієнтацію</p>
<p>Основний фокус освітньої програми</p>	<p>Загальна освіта за спеціальністю А7 «Фізична культура і спорт». Освітньо-професійна програма «Фізичне виховання» першого (бакалаврського) рівня орієнтована на підготовку фахівців, здатних якісно виконувати професійні завдання у сфері фізичного виховання та спорту та реалізовувати національні стратегії розвитку цієї сфери відповідно до сучасних суспільних викликів. Здобуття освіти за цією програмою передбачає формування ключових компетентностей, необхідних для здійснення освітньої, оздоровчої, спортивно-рекреаційної, організаційно-методичної діяльності з різними віковими та соціальними групами, у тому числі з особами із особливими освітніми потребами.</p> <p><i>Ключові слова:</i> фізична культура, фізичне виховання, методика навчання, рухова активність, оздоровча та спортивно-рекреаційна діяльність.</p>
<p>Особливості освітньої програми</p>	<p>Реалізується комплексний підхід до формування спеціальних компетентностей фахівця у сфері фізичного виховання. Особливість освітньо-професійної програми полягає у наявності вираженого регіонального компонента, що реалізується через інтеграцію національних видів рухової активності у сучасні методики фізичного виховання, використання етнокультурної спадщини та національних традицій Запорізького краю, спрямованості на ефективне залучення туристично-рекреаційного потенціалу регіону до освітнього процесу та професійної підготовки здобувачів вищої освіти.</p> <p>Освітньо-професійна програма враховує побажання роботодавців і стейкхолдерів.</p>

4 – Придатність випускників до працевлаштування та подальше навчання		
Придатність до працевлаштування		Згідно з Класифікатором професій ДК 003:2010 після завершення навчання випускник може працювати, з урахуванням кола складності професійних завдань та обов'язків, як фахівець (розділ 3) у галузі фізичної культури і спорту, зазначених у підкласі 3475, зокрема, на таких первинних посадах: керівник секції спортивного напрямку, інструктор навчально-тренувального центру, інструктор з фізичної культури, фітнес-тренер, організатор оздоровчої діяльності.
Подальше навчання		Можливість навчатися на другому (магістерському) рівні вищої освіти та набувати додаткові кваліфікації в системі освіти дорослих.
5 – Викладання та оцінювання		
Викладання та навчання		<p>Організація освітнього процесу базується на засадах студентоцентрованого, особистісно-орієнтованого, компетентнісного підходів.</p> <p>Форми організації освітнього процесу та види навчальних занять: лекції, лабораторні, практичні та семінарські заняття, самостійна робота, консультації, практична підготовка, підготовка курсових робіт, контрольні заходи. Для забезпечення ефективної підготовки майбутніх бакалаврів фізичної культури і спорту застосовуються такі методи навчання: пояснювально-ілюстративний, частково-пошуковий, дослідницький, словесний, наочний, практичний, інтерактивний.</p> <p>Освітній процес здійснюється із застосуванням сучасних інформаційних технологій. Для ефективної підготовки здобувачів освіти та оцінювання результатів навчання застосовуються: система електронного забезпечення навчання (СЕЗН ЗНУ) на платформі Moodle (https://moodle.znu.edu.ua/), сервіси Zoom, GoogleMeet.</p>
Оцінювання		<p>Оцінювання навчальних досягнень здобувачів освіти здійснюється за 100-бальною шкалою, шкалою ЄКТС і національною шкалою оцінювання.</p> <p>Поточний контроль передбачає оцінювання студентів за всіма видами аудиторної та позааудиторної навчальної діяльності: оцінювання роботи на практичних, лабораторних заняттях, усне та письмове опитування, тестовий контроль в СЕЗН ЗНУ, виконання завдань самостійної роботи, виконання індивідуальні завдання, участь в груповій роботі та проєктах.</p> <p>Підсумковий контроль відбувається у формі заліків, екзаменів, захисту курсових робіт, захисту звітів з практики,.</p> <p>Підсумкова атестація – атестаційний екзамен.</p>
6 – Програмні компетентності		
Інтегральна компетентність, визначена стандартом вищої освіти спеціальності 017 Фізична культура і спорт	ІК	Здатність розв'язувати складні спеціалізовані завдання та практичні проблеми у сфері фізичної культури і спорту або у процесі навчання, що передбачає застосування теорій та методів наук з фізичного виховання і спорту, та характеризується комплексністю та невизначеністю умов.
Загальні компетентності (ЗК), визначені стандартом вищої освіти	ЗК 01	Здатність вчитися та оволодівати сучасними знаннями.
	ЗК 02	Здатність реалізовувати свої права і обов'язки як члена суспільства, усвідомлювати цінності громадянського (демократичного) суспільства та необхідність його сталого розвитку, верховенства права, прав і свобод людини і громадянина в Україні.

спеціальності 017 Фізична культура і спорт	ЗК 03	Здатність зберігати та примножувати моральні, культурні, наукові цінності і примножувати досягнення суспільства на основі розуміння історії та закономірностей розвитку предметної області, її місця у загальній системі знань про природу і суспільство та у розвитку суспільства, техніки і технологій.	
	ЗК 04	Здатність працювати в команді.	
	ЗК 05	Здатність планувати та управляти часом.	
	ЗК 06	Здатність спілкуватися державною мовою як усно, так і письмово.	
	ЗК 07	Здатність спілкуватися іноземною мовою.	
	ЗК 08	Навички використання інформаційних і комунікаційних технологій.	
	ЗК 09	Навички міжособистісної взаємодії.	
	ЗК 10	Здатність бути критичним і самокритичним.	
	ЗК 11	Здатність діяти на основі етичних міркувань (мотивів).	
	ЗК 12	Здатність застосовувати знання у практичних ситуаціях.	
	ЗК 13	Здатність ухвалювати рішення та діяти, дотримуючись принципу неприпустимості корупції та будь-яких інших проявів недоброчесності.	
	Спеціальні (фахові, предметні) компетентності (СК)	<i>Спеціальні компетентності, визначені стандартом вищої освіти спеціальності 017 Фізична культура і спорт</i>	
		СК 1	Здатність забезпечувати формування фізичної культури особистості.
СК 2		Здатність проводити тренування та супроводження участі спортсменів у змаганнях.	
СК 3		Здатність до організації оздоровчо-рекреаційної рухової активності різних груп населення.	
СК 4		Здатність визначати заходи з фізкультурно-спортивної реабілітації та форми адаптивного спорту для осіб, що їх потребують.	
СК 5		Здатність зміцнювати здоров'я людини шляхом використання рухової активності, раціонального харчування та інших чинників здорового способу життя.	
СК 6		Здатність до розуміння ретроспективи формування сфери фізичної культури і спорту.	
СК 7		Здатність застосовувати знання про будову та функціонування організму людини.	
СК 8		Здатність проводити біомеханічний аналіз рухових дій людини.	
СК 9		Здатність надавати долікарську допомогу під час виникнення невідкладних станів.	
СК 10		Здатність здійснювати навчання, виховання та соціалізацію людини у сфері фізичної культури і спорту, застосовуючи різні педагогічні методи та прийоми.	
СК 11		Здатність аналізувати прояви психіки людини під час занять фізичною культурою і спортом.	
СК 12		Здатність використовувати спортивні споруди, спеціальне обладнання та інвентар.	
СК 13		Здатність застосовувати сучасні технології управління суб'єктами сфери фізичної культури і спорту.	
СК 14	Здатність до безперервного професійного розвитку.		

	<i>Спеціальні компетентності, визначені закладом вищої освіти та освітньо-професійною програмою</i>
СК 15	Здатність інтеграції національних видів рухової активності, етнокультурної спадщини та традицій Запорізького краю у зміст освітнього процесу.
СК 16	Здатність до використання туристично-рекреаційного потенціалу регіону (о. Хортиця, Дніпровські плавні, узбережжя) у навчальних і позанавчальних формах діяльності.
СК 17	Здатність поєднувати традиційні форми рухової активності зі сучасними методиками фізичного виховання різних вікових та соціальних груп, зокрема й інклюзивних.
7 – Програмні результати навчання	
	Опис програмного результату навчання
	<i>Програмні результати навчання, визначені стандартом вищої освіти спеціальності 017 Фізична культура і спорт</i>
ПРН 1	Здійснювати аналіз суспільних процесів у сфері фізичної культури і спорту, демонструвати власне бачення шляхів розв'язання існуючих проблем.
ПРН 2	Спілкуватися українською та іноземною мовами у професійному середовищі, володіти фаховою термінологією та професійним дискурсом, дотримуватися етики ділового спілкування.
ПРН 3	Уміти обробляти дані з використанням сучасних інформаційних та комунікаційних технологій.
ПРН 4	Показувати навички самостійної роботи, демонструвати критичне та самокритичне мислення.
ПРН 5	Засвоювати нову фахову інформацію, оцінювати й представляти власний досвід, аналізувати й застосовувати досвід колег.
ПРН 6	Мати базові знання з проведення досліджень проблем фізичної культури і спорту, підготовки та оформлення наукової праці.
ПРН 7	Здійснювати навчання руховим діям та розвиток рухових якостей людини в умовах різних форм організації занять фізичними вправами.
ПРН 8	Здійснювати заходи з підготовки спортсменів, організації й проведення спортивних змагань.
ПРН 9	Демонструвати готовність до зміцнення особистого та громадського здоров'я шляхом використання рухової активності людини та інших чинників здорового способу життя, проведення роз'яснювальної роботи серед різних груп населення.
ПРН 10	Оцінювати рухову активність людини та її фізичний стан, складати та реалізовувати програми кондиційного тренування, організовувати та проводити фізкультурно-оздоровчі заходи.
ПРН 11	Обґрунтовувати вибір заходів з фізкультурно-спортивної реабілітації та адаптивного спорту.
ПРН 12	Аналізувати процеси становлення та розвитку різних напрямів спорту, олімпійського руху та олімпійської освіти на міжнародному та національному рівнях.
ПРН 13	Використовувати засвоєнні уміння і навички занять популярними видами рухової активності оздоровчої спрямованості.
ПРН 14	Застосовувати у професійній діяльності знання анатомічних, фізіологічних, біохімічних, біомеханічних та гігієнічних аспектів занять фізичною культурою і спортом.
ПРН 15	Визначати функціональний стан організму людини та обґрунтовувати

	вибір засобів профілактики перенапруження систем організму осіб, які займаються фізичною культурою і спортом.
ПРН 16	Надавати долікарську медичну допомогу при невідкладних станах та патологічних процесах в організмі людини.
ПРН 17	Знати та розуміти сутність, принципи, методи, форми та організацію процесу навчання і виховання людини.
ПРН 18	Аналізувати психічні процеси, стани та властивості людини під час занять фізичною культурою і спортом.
ПРН 19	Аргументувати управлінські рішення для вирішення проблем, які виникають в роботі суб'єктів фізичної культури і спорту; мати навички лідерства.
ПРН 20	Використовувати нормативні та правові акти, що регламентують професійну діяльність.
ПРН 21	Застосовувати набуті теоретичні знання для розв'язання практичних завдань та змістовно інтерпретувати отримані результати.
	<i>Програмні результати навчання, визначені закладом вищої освіти та освітньо-професійною програмою</i>
ПРН 22	Знати особливості національних видів рухової активності, етнокультурної спадщини й традицій Запорізького краю та уміти інтегрувати елементи національних видів спорту, ігор, танців, звичаїв у навчальні заняття з фізичного виховання.
ПРН 23	Знати туристично-рекреаційний потенціал Запорізького регіону, його освітнє значення та уміти планувати, організовувати туристично-рекреаційні заходи (екскурсії, походи, змагання, тренінги) для різних вікових і соціальних груп.
ПРН 24	Володіти методикою традиційних і сучасних форм фізичного виховання та уміти поєднувати традиційні рухові практики з інноваційними технологіями навчання з урахуванням індивідуальних можливостей учасників.
8 – Ресурсне забезпечення реалізації програми	
Кадрове забезпечення	Склад науково-педагогічних працівників, які забезпечують реалізацію освітньо-професійної програми «Фізичне виховання», відповідає вимогам ліцензійних та акредитаційних умов надання освітніх послуг у сфері вищої освіти та нормативно-правовими вимогам до забезпечення провадження освітньої діяльності у сфері вищої освіти (Ліцензійні умови провадження освітньої діяльності закладів освіти, затверджені постановою Кабінету Міністрів України № 1187 від 30 грудня 2015 р.). Освітньо-професійна програма реалізується висококваліфікованими науково-педагогічними працівниками, які мають досвід навчально-методичної та наукової роботи, практичної діяльності, є штатними співробітниками ЗНУ, мають науковий ступінь і/або вчене звання та підтверджений рівень наукової і професійної активності. До освітнього процесу залучаються професіонали-практики, роботодавці та стейкхолдери. Усі науково-педагогічні працівники здійснюють професійний розвиток, проходять підвищення кваліфікації та стажування у вітчизняних та зарубіжних закладах вищої освіти. Освітньо-професійна програма реалізується на кафедрі теорії та методики фізичної культури і спорту. Сторінка викладачів кафедри: https://www.znu.edu.ua/ukr/university/departments/fizvosp/5257/kafedratmfvs

<p>Матеріально-технічне забезпечення</p>	<p>Запорізький національний університет має належну матеріально-технічну, ресурсну базу, яка забезпечує досягнення цілей і програмних результатів освітньої програми. Підготовка бакалаврів здійснюється в навчальних корпусах Запорізького національного університету. Для проведення лекційних занять наявні аудиторії з мультимедійними пристроями, конференц-зали, комп'ютерні класи з необхідним програмним забезпеченням та необмеженим відкритим доступом до Інтернет-мережі. Навчально-лабораторна база включає: спеціально обладнані аудиторії (теорії та методики фізичної культури, анатомії та фізіології) для проведення практичних і лабораторних занять; навчальну лабораторію «Інноваційні технології фізичної культури і спорту», спортивний комплекс із тренажерними залами, залом гімнастики, фітнес-залом, залом для спортивних ігор. Для реалізації програми орендується спортивний комплекс «Мотор Січ», де наявні: 50-ти метровий плавальний басейн «Славутич», легкоатлетичний манеж, гандбольний зал, бігові доріжки, ігрові зали для міні-футболу, волейболу. Для студентів і викладачів створена можливість доступу до мережі Wi-Fi, що забезпечує роботу в локальній мережі за допомогою мобільних пристроїв.</p> <p>Наукова бібліотека університету забезпечена комп'ютеризованими робочими місцями. Здобувачі мають доступ до відкритих архівів, пошукової платформи Web of Science, бібліографічної і реферативної бази даних Scopus. Наявна необхідна соціально-побутова інфраструктура: пункти громадського харчування; їдальні та буфети; бази відпочинку. Здобувачі вищої освіти забезпечені місцями для проживання у 5-ти діючих гуртожитках.</p>
<p>Інформаційне та навчально-методичне забезпечення</p>	<p>Офіційний вебсайт Запорізького національного університету: http://www.znu.edu.ua містить інформацію про освітні програми, навчальну, наукову і виховну діяльність, структурні підрозділи, правила прийому, контакти.</p> <p>Освітній процес підготовки бакалаврів має належне методичне забезпечення, що включає наявність таких складових: освітньо-професійна програма; навчальний план; силабуси з усіх освітніх компонентів підготовки бакалаврів; наскрізна програма практик, методичні рекомендації до підготовки курсових робіт і проведення практичної підготовки. Силабуси, розроблені викладачами кафедри, затверджені в установленому порядку і відповідають навчальному плану освітньої програми. В електронному варіанті ці документи розміщені в СЕЗН ЗНУ на платформі Moodle, яка дає можливість здійснювати дистанційний та інтерактивний доступ до методичних та поточних матеріалів курсів, що викладаються.</p> <p>Силабуси навчальних дисциплін розміщені також на сайті: https://www.znu.edu.ua/ukr/university/departments/fizvosp/syllabus</p> <p>Програма практики: https://www.znu.edu.ua/ukr/university/departments/fizvosp/12530</p> <p>Наукова бібліотека ЗНУ забезпечує належний інформаційний супровід ОПП. Електронний каталог наукової бібліотеки дає змогу студентам в режимі онлайн (http://library.znu.edu.ua/) здійснювати замовлення друкованих або завантаження в електронній формі потрібних наукових джерел та підручників, створювати список джерел. Пошук потрібних джерел полегшує тематичний каталог (https://ebooks.znu.edu.ua/index.php?&category=37). Наявна в бібліотеці навчально-методична література (друкована та в електронному варіанті) забезпечує всі компоненти ОПП.</p>

9 – Академічна мобільність	
Національна кредитна мобільність	<p>Право здобувачів на кредитну мобільність реалізується відповідно до Положення про порядок реалізації права на академічну мобільність, затвердженого постановою Кабінету Міністрів України від 12.08.2015 р. № 579, Положення про порядок реалізації права на академічну мобільність здобувачів вищої освіти, наукових, науково-педагогічних працівників та співробітників ЗНУ (https://surl.li/iwpragr) та Положення про порядок перезарахування навчальних дисциплін і визначення академічної різниці в Запорізькому національному університеті (https://surl.li/lpxafn). Організовується на підставі двосторонніх договорів між Запорізьким національним університетом й іншими закладами вищої освіти України, що здійснюють підготовку за освітньою програмою А7 Фізична культура і спорт (Тернопільський національний педагогічний університет імені Володимира Гнатюка, Львівський державний університет фізичної культури імені Івана Боберського, Національний університет фізичного виховання і спорту України, Бердянський педагогічний університет). Перезарахування кредитів ЄКТС, отриманих під час участі здобувачів у програмах національної академічної мобільності здійснюється на підставі порівняння змісту освітніх програм та здобутих програмних результатів навчання.</p>
Міжнародна кредитна мобільність	<p>Міжнародна кредитна мобільність здійснюється на підставі Закону України «Про вищу освіту» та «Положення про порядок реалізації права на академічну мобільність здобувачів вищої освіти, наукових, науково-педагогічних працівників та співробітників ЗНУ» (http://surl.li/mgsyv). Запорізький національний університет здійснює міжнародну співпрацю із іноземними закладами вищої освіти та освітніми й науковими інституціями на основі двосторонніх договорів між Запорізьким національним університетом та науковими установами і закладами вищої освіти закордонних країн-партнерів: Гданський університет фізичної культури і спорту (Польща); Вроцлавський університет (Польща); Даремський університет (Велика Британія); Білефельдський університет (Німеччина) та іншими, в тому числі у рамках програми Еразмус+. Право здобувачів на кредитну мобільність реалізується відповідно до Положення про порядок реалізації права на академічну мобільність, затвердженого постановою Кабінету Міністрів України від 12.08.2015 р. № 579 та Положення про порядок реалізації права на академічну мобільність здобувачів вищої освіти, наукових, науково-педагогічних працівників та співробітників ЗНУ (http://sites.znu.edu.ua/internationalrelations/legal-framework/polozhennya_mobilnist.pdf.)</p>
Навчання іноземних здобувачів вищої освіти	<p>Підготовка та прийом на навчання іноземних здобувачів здійснюються згідно з чинним законодавством України та відповідно до Правил прийому до ЗНУ. Інформація щодо прийому та умов навчання іноземних абітурієнтів розміщена на вебсторінці Центру освітніх послуг для іноземних громадян ЗНУ: https://www.znu.edu.ua/ukr/university/pidrozdily/12137.</p>

2. Перелік компонент освітньої програми та їх логічна послідовність

2.1. Перелік компонент освітньо-професійної програми «Фізичне виховання»

Шифр	Компоненти освітньо-професійної програми (навчальні дисципліни, види практики, курсові роботи, атестація)	Кількість кредитів ЄКТС	Форма підсумкового контролю
1	2	3	4
I. ОБОВ'ЯЗКОВІ ОСВІТНІ КОМПОНЕНТИ			
1.1. ЦИКЛ ЗАГАЛЬНОЇ ПІДГОТОВКИ			
ОК 1	Історія України	3	екзамен
ОК 2	Українська мова професійного спрямування	3	екзамен
ОК 3	Іноземна мова	3	залік,
	Іноземна мова	3	екзамен
ОК 4	Права, свободи й обов'язки людини і громадянина	3	залік
ОК 5	Вступ до спеціальності	4	екзамен
ОК 6	Історія фізичної культури і спорту	3	залік
ОК 7	Психолого-педагогічні основи фізичної культури і спорту	5	залік
Усього за циклом загальної підготовки		27	
1.2. ЦИКЛ ПРОФЕСІЙНОЇ ПІДГОТОВКИ СПЕЦІАЛЬНОСТІ			
ОК 8	Анатомія людини з основами гігієни	6	екзамен
ОК 9	Спортивна метрологія	3	екзамен
ОК 10	Гімнастика з методиками навчання	3	залік,
	Гімнастика з методиками навчання	3	екзамен
ОК 11	Плавання з методиками в навчання	3	залік
	Плавання з методиками в навчання	3	залік
ОК 12	Легка атлетика з методиками навчання	3	залік,
	Легка атлетика з методиками навчання	3	екзамен
ОК 13	Теорія і методика фізичного виховання	5	залік
ОК 14	Фізіологія людини з основами медичних знань	6	екзамен
ОК 15	Баскетбол з методикою навчання	3	екзамен
ОК 16	Методи наукових досліджень у фізичній культурі і спорті	3	екзамен
ОК 17	Волейбол з методикою навчання	3	екзамен
ОК 18	Гандбол з методикою навчання	3	екзамен
ОК 19	Фізіологія рухової активності з основами раціонального харчування	5	екзамен
ОК 20	Футбол з методикою навчання	3	екзамен
ОК 21	Анімація у фізичній культурі і спорті	3	залік
ОК 22	Біомеханіка	4	екзамен
ОК 23	Фізкультурно-спортивні споруди та обладнання	3	залік
ОК 24	Організація масової фізичної культури і спорту	4	екзамен
ОК 25	Основи управління у сфері фізичній культурі і спорту	3	залік
ОК 26	Адаптивне фізичне виховання та параолімпійський спорт	3	екзамен
ОК 27	Інноваційні технології у фізичній культурі і спорті	3	екзамен
ОК 28	Спортивні ігри з методикою навчання	3	екзамен
ОК 29	Навчальна практика	4	захист звіту з практики
ОК 23	Навчальна практика	4	захист звіту з практики
ОК 24	Виробнича практика	6	захист звіту з практики
ПА 1	Підготовка до атестаційного екзамену	2	атест. екзамен
Усього за циклом професійної підготовки спеціальності		100	

1.3. ЦИКЛ ПРОФЕСІЙНОЇ ПІДГОТОВКИ ОСВІТНЬОЇ ПРОГРАМИ			
ОК 32	Спортивно-педагогічне вдосконалення	6	залік
	Спортивно-педагогічне вдосконалення	6	залік
ОК 13	Теорія і методика фізичного виховання	4	залік
	Теорія і методика фізичного виховання	3	екзамен
ОК 13.1	Курсова робота з дисципліни «Теорія і методика фізичного виховання»	1	захист курсової роботи
ОК 33	Спортивно-оздоровчий туризм з методикою навчання	5	екзамен
ОК 33.1	Курсова робота «Спортивно-оздоровчий туризм з методикою викладання»	1	захист курсової роботи
ОК 34	Інклюзивне фізичне виховання	3	залік
ОК 35	Спортивне орієнтування у фізичному вихованні	4	екзамен
ОК 36	Філософія здоров'я і здорового способу життя	5	залік
ОК 37	Нетрадиційні методи оздоровлення	3	залік
ОК 38	Національні традиції та етнокультурна спадщина у фізичному вихованні	3	екзамен
ОК 39	Українські народні забави та ігри	3	залік
ОК 40	Професійна майстерність у фізичній культурі і спорті	3	залік
Усього за циклом професійної підготовки освітньої програми		50	
Усього за обов'язковими освітніми компонентами		177	
2. ВИБІРКОВІ ОСВІТНІ КОМПОНЕНТИ			
ВК 1	Базова загальновійськова підготовка (теоретична підготовка)*	3	залік
	Домедична підготовка		
2.1. Блок освітніх компонентів вільного вибору студента в межах Університету			
ВКУ 1	Вибіркова дисципліна № 1	4	залік
ВКУ 2	Вибіркова дисципліна № 2	4	залік
ВКУ 3	Вибіркова дисципліна № 3	4	залік
ВКУ 4	Вибіркова дисципліна № 4	4	залік
ВКУ 5	Вибіркова дисципліна № 5	4	залік
Усього за блоком освітніх компонентів вільного вибору студента в межах Університету		20	
2.2. Блок освітніх компонентів вільного вибору студента в межах спеціальності			
ВКС 1	Вибіркова дисципліна № 1	6	залік
ВКС 2	Вибіркова дисципліна № 2	5	залік
ВКС 3	Вибіркова дисципліна № 3	4	залік
ВКС 4	Вибіркова дисципліна № 4	4	залік
ВКС 5	Вибіркова дисципліна № 5	6	залік
ВКС 6	Вибіркова дисципліна № 6	5	залік
ВКС 7	Вибіркова дисципліна № 7	5	залік
ВКС 8	Вибіркова дисципліна № 7	5	
Усього за блоком освітніх компонентів вільного вибору студента в межах спеціальності		40	
Усього за вибірковими освітніми компонентами		63	
Загальна кількість		240	

* Цей освітній компонент є обов'язковим для здобувачів-чоловіків денної форми здобуття освіти і добровільною для здобувачів-жінок, які перебувають на військовому обліку.

2.2. Структурно-логічна схема освітньо-професійної програми підготовки бакалаврів «Фізичне виховання»

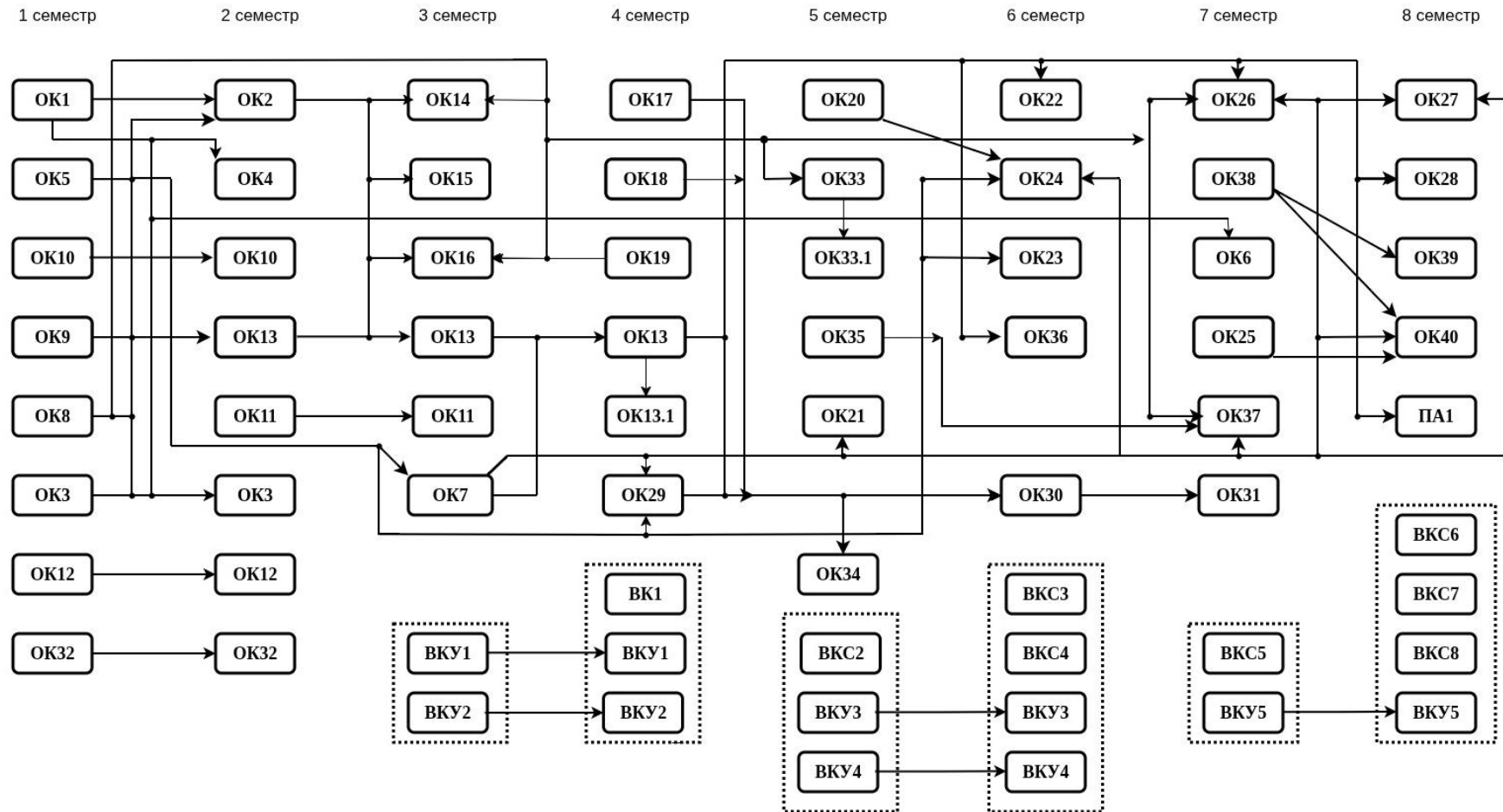

3. Форма атестації здобувачів вищої освіти

Атестація здобувачів ступеня вищої освіти бакалавра спеціальності А7 Фізична культура і спорт освітньої програми «Фізичне виховання» здійснюється у формі атестаційного екзамену та завершується видачею диплома встановленого зразка про присудження особі ступеня бакалавра із присвоєнням освітньої кваліфікації: «бакалавр фізичної культури і спорту».

Атестаційний екзамен передбачає оцінювання рівня досягнення результатів навчання, визначених стандартом спеціальності 017 Фізична культура і спорт першого (бакалаврського) рівня та освітньою програмою «Фізичне виховання». Зміст атестаційного екзамену визначає програма, яка розробляється щорічно випусковою кафедрою і затверджується у встановленому порядку. Атестація здійснюється відкрито і публічно.

4. Матриця відповідності програмних компетентностей компонентам освітньо-професійної програми підготовки бакалаврів «Фізичне виховання»

	OK 1	OK 2	OK 3	OK 4	OK 5	OK 6	OK 7	OK 8	OK 9	OK 10	OK 11	OK 12	OK 12.1	OK 13	OK 14	OK 15	OK 16	OK 17	OK 18	OK 19	OK 20	OK 21	OK 23	OK 24	OK 25	OK 26	OK 27	OK 28	OK 29	OK 30	OK 31	OK 32	OK 33	OK 33.1	OK 34	OK 35	OK 36	OK 37	OK 38	OK 39	OK 40	ПА I		
ЗК1	+			+																																							+	
ЗК2	+		+																																									+
ЗК3	+	+	+			+										+	+	+	+				+																				+	
ЗК4					+		+		+	+	+					+	+	+	+											+	+	+	+			+					+	+		
ЗК5							+													+								+	+	+	+					+								+
ЗК6	+												+																					+	+								+	
ЗК7				+	+		+					+															+							+	+				+				+	
ЗК8							+						+																		+	+		+	+								+	
ЗК9																				+		+																					+	
ЗК10				+			+						+												+	+										+					+	+	+	
ЗК 11			+				+						+																		+	+			+								+	
ЗК 12		+	+	+									+																			+	+		+								+	
ЗК 13																+													+										+	+			+	
СК1					+							+	+																		+	+		+	+		+	+	+	+			+	
СК2					+							+									+			+							+	+	+	+		+	+		+	+		+	+	
СК3													+																+	+				+	+						+		+	

	OK1	OK2	OK3	OK4	OK5	OK6	OK7	OK8	OK9	OK10	OK11	OK12	OK12.1	OK13	OK14	OK15	OK16	OK17	OK18	OK19	OK20	OK21	OK23	OK24	OK25	OK26	OK27	OK28	OK29	OK30	OK31	OK32	OK33	OK33.1	OK34	OK35	OK36	OK37	OK38	OK39	OK40	IIA 1			
CK4													+	+					+									+														+			
CK5								+					+	+					+																									+	
CK6																				+			+																					+	
CK7							+	+				+	+	+				+		+		+		+																					+
CK8						+			+	+	+	+			+	+	+	+			+						+		+								+	+					+		
CK9							+							+					+																									+	
CK10												+	+						+			+	+		+																			+	
CK11													+														+				+	+												+	
CK12													+										+	+	+		+																+	+	
CK13									+	+	+	+	+		+	+	+	+			+			+					+	+	+	+							+	+			+		
CK14													+															+			+	+	+											+	
CK15												+								+		+	+	+	+		+	+											+	+	+	+	+		
CK16												+								+		+	+	+	+		+	+											+	+	+	+	+		
CK17												+	+							+		+	+	+	+		+	+											+	+	+	+	+		

	OK1	OK2	OK3	OK4	OK5	OK6	OK7	OK8	OK9	OK10	OK11	OK12	OK12.1	OK13	OK14	OK15	OK16	OK17	OK18	OK19	OK20	OK21	OK22	OK23	OK24	OK25	OK26	OK27	OK28	OK29	OK30	OK31	OK32	OK33	OK33.1	OK34	OK35	OK36	OK37	OK38	OK39	OK40	ПА1				
ПРН 17																																															
ПРН 18							+													+					+																		+	+			
ПРН 19																										+																			+		
ПРН 20				+			+											+										+																			
ПРН 21								+					+							+			+																						+	+	
ПРН 22												+	+																+																	+	+
ПРН 23													+									+				+																				+	+
ПРН 24						+	+					+													+		+																			+	+